

Galaxy VS

可带外部电池的 UPS

技术规格

20-150 kW 400 V

10/2019



法律声明

施耐德电气品牌以及本指南中涉及的施耐德电气及其附属公司的任何商标均是施耐德电气或其附属公司的财产。所有其他品牌均为其各自所有者的商标。本指南及其内容受适用版权法保护，并且仅供参考使用。未经施耐德电气事先书面许可，不得出于任何目的，以任何形式或方式（电子、机械、影印、录制或其他方式）复制或传播本指南的任何部分。

对于将本指南或其内容用作商业用途的行为，施耐德电气未授予任何权利或许可，但以“原样”为基础进行咨询的非独占个人许可除外。

施耐德电气的产品和设备应由合格人员进行安装、操作、保养和维护。

由于标准、规格和设计会不时更改，因此本指南中包含的信息可能会随时更改，恕不另行通知。

在适用法律允许的范围内，对于本资料信息内容中的任何错误或遗漏，或因使用此处包含的信息而导致或产生的后果，施耐德电气及其附属公司不会承担任何责任或义务。



请转至

https://www.productinfo.schneider-electric.com/portals/ui/galaxyvs_iec/
或者扫描上面的二维码，获取数字化体验和手册译本。

目录

重要安全说明 - 请妥善保存这些说明	5
电磁兼容性	6
安全注意事项	6
型号列表	8
单机系统概述	9
并机系统概述	10
输入电压范围	13
逆变器短路容量 (旁路不可用)	14
效率	15
因负载功率因数产生的降容	18
电池	19
放电终止电压	19
电池电压范围	19
400 V 系统的电池运行时间	20
合规性	21
通信和管理	22
EPO	22
可配置输入接点和输出继电器	23
第三方电池解决方案要求	24
第三方电池断路器要求	24
电源线缆整理指南	25
20-100 kW 规格	26
输入规格 (400 V)	26
旁路规格 (400 V)	26
输出规格 (400 V)	27
电池规格 (400 V)	28
建议的线缆规格 (400 V)	29
建议的上游保护 (400 V)	30
120-150 kW 规格	31
输入规格 (400 V)	31
旁路规格 (400 V)	31
输出规格 (400 V)	32
电池规格 (400 V)	33
建议的线缆规格 (400 V)	34
建议的上游保护 (400 V)	35
扭矩规格	36
物理参数	37
UPS 运输重量和尺寸	37
UPS 重量和尺寸	37
间距	37
环境	38
400 V UPS 的散热 (BTU/hr)	38
图纸	42
20-50 kW 400 V UPS	43
60-100 kW 400 V UPS	44

120-150 kW 400 V UPS	45
选项	46
配置选项	46
硬件选项	46
选件重量和尺寸	48
维修旁路面板的运输重量和尺寸	48
维修旁路面板的重量和尺寸	48
并联维修旁路面板的重量和尺寸	48
并联维修旁路面板的运输重量和尺寸	48
电池断路器箱的运输重量和尺寸	48
电池断路器箱的重量和尺寸	48
标准电池柜的运输重量和尺寸	49
标准电池柜重量和尺寸	49
空电池柜的运输重量和尺寸	49
空电池柜的重量和尺寸	49
有限厂家质保	50

重要安全说明 - 请妥善保存这些说明

安装、操作、维修或维护设备前，请先仔细阅读这些说明，查看并熟悉相关设备。以下安全消息可能会贯穿本手册始终或印刷在设备上，旨在对潜在危险发出警报或对澄清或简化操作的信息引起关注。



在“危险”或“警告”安全消息中添加此符号表示此处存在电气危险，若不遵守可能会导致人身伤害。



此为安全警报符号，用于提醒您此处存在潜在的人身伤害危险。请遵守带有此符号的所有安全消息，以免造成人身伤亡事故。

⚠ 危险
危险表示危险状况，如不可避免，将导致人员死亡或严重伤害。 未按说明操作可能导致人身伤亡等严重后果。

⚠ 警告
警告表示危险状况，如不可避免，可能会导致人员死亡或严重伤害。 未按说明操作可能导致人身伤亡或设备损坏等严重后果。

⚠ 小心
小心表示危险状况，如不可避免，可能会导致轻度或中度人身伤害。 未按说明操作可能导致人身伤害或设备损坏等严重后果。

注意
注意用于描述不会造成人身伤害的操作。此类安全消息不应使用安全警报符号。 未按说明操作可能导致设备损坏等严重后果。

请注意：

电气设备应仅限有资质的人员来安装、操作、维修和维护工作。对于不按照本手册操作引起的任何后果，施耐德电气概不承担任何责任。

有资质的人员是指具备电气设备构造、安装和操作的相关技能和知识、接受过安全培训、能够识别并避免相关危险的人员。

电磁兼容性

注意

存在电磁干扰的风险

该产品为 C2 类别的 UPS 产品。在居住环境中，此产品可能会造成无线电波干扰，在这种情况下，可能需要用户采取额外的措施。

未按说明操作可能导致设备损坏等严重后果。

安全注意事项

⚠ 危险

小心触电、爆炸或电弧

- 安装本产品时必须遵守施耐德电气制定的规范和要求。应特别注意内外部保护（上游断路器、电池电路断路器、线缆等）和环境要求。对于因未遵守上述要求所造成的后果，施耐德电气概不承担任何责任。
- UPS 系统连接电源线缆后，请勿启动该系统。启动操作必须由施耐德电气工程师来完成。

未按说明操作可能导致人身伤亡等严重后果。

⚠ 危险

小心触电、爆炸或电弧

UPS 系统的安装必须符合地方和国家法规。根据以下要求安装 UPS：

- IEC 60364 (包括 60364-4-41- 防触电保护、60364-4-42 - 防热效应保护以及 60364-4-43 - 防过电流保护)，或
- NEC NFPA 70

取决于适用当地的标准。

未按说明操作可能导致人身伤亡等严重后果。

⚠ 危险

小心触电、爆炸或电弧

- 请在温度可控、无导电杂物且通风干燥的地方安装 UPS 系统。
- 请在不可燃、水平和坚固（例如混凝土）等能承受系统重量的表面上安装 UPS 系统。

未按说明操作可能导致人身伤亡等严重后果。

⚠ 危险

小心触电、爆炸或电弧

UPS 不适用于、因而也不得安装用于以下异常操作环境：

- 危害性烟气
- 爆炸性粉尘或气体混合物、腐蚀性气体、其他来源的传导性或辐射性热量
- 湿气、灰尘、粉尘、蒸汽或极度潮湿的环境
- 容易滋生霉菌、昆虫、寄生虫的场所
- 含盐空气或冷却水含烟雾、酸等杂质
- 根据 IEC 60664-1 规定，污染等级高于 2 的场所
- 受异常振动、冲击、摇摆或地震的场所
- 受阳光直射、热源或强电磁场干扰的场所

未按说明操作可能导致人身伤亡等严重后果。

注意

小心过热

遵守 UPS 系统周围的间距要求，并且勿在 UPS 运行时覆盖产品的通风口。

未按说明操作可能导致设备损坏等严重后果。

注意

小心设备损坏

请勿将 UPS 输出连接至再生负载系统，包括光伏系统和速度传动装置。

未按说明操作可能导致设备损坏等严重后果。

型号列表



- Galaxy VS UPS 20 kW 400 V 可带外部电池和 start-up 5x8 启动服务 (GVSUPS20KHS)
- Galaxy VS UPS 30 kW 400 V 可带外部电池和 start-up 5x8 启动服务 (GVSUPS30KHS)
- Galaxy VS UPS 40 kW 400 V 可带外部电池和 start-up 5x8 启动服务 (GVSUPS40KHS)
- Galaxy VS UPS 50 kW 400 V 可带外部电池和 start-up 5x8 启动服务 (GVSUPS50KHS)
- Galaxy VS UPS 60 kW 400 V 可带外部电池和 start-up 5x8 启动服务 (GVSUPS60KHS)
- Galaxy VS UPS 80 kW 400 V 可带外部电池和 start-up 5x8 启动服务 (GVSUPS80KHS)
- Galaxy VS UPS 100 kW 400 V 可带外部电池和 start-up 5x8 启动服务 (GVSUPS100KHS)
- Galaxy VS UPS 120 kW 400 V 可带外部电池和 start-up 5x8 启动服务 (GVSUPS120KHS)
- Galaxy VS UPS 150 kW 400 V 可带外部电池和 start-up 5x8 启动服务 (GVSUPS150KHS)

单机系统概述

UIB	设备输入断路器
SSIB	静态开关输入断路器
IMB	内部维修断路器
UOB	设备输出断路器
BB	电池断路器

单机系统 - 单市电

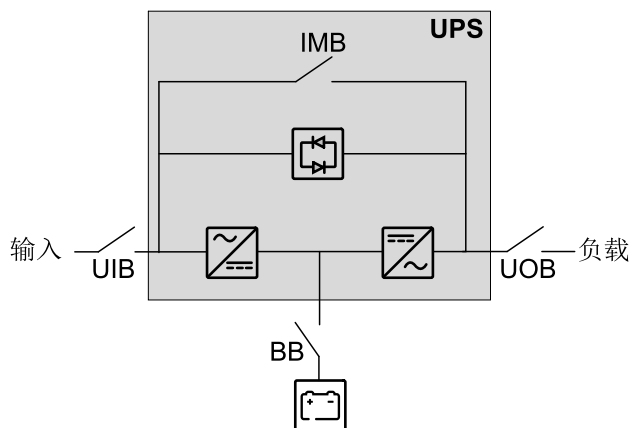

单机系统 - 双市电

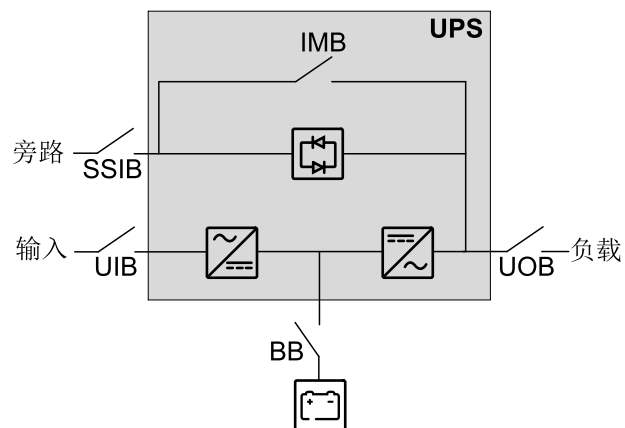

并机系统概述

UIB	设备输入断路器
SSIB	静态开关输入断路器
IMB	内部维修断路器
UOB	设备输出断路器
SIB	系统隔离断路器
BB	电池断路器
MBB	外部维修旁路断路器

简化 1+1 并机系统

使用共用设备输入断路器 (UIB) 和静态开关输入断路器 (SSIB), Galaxy VS 可在简化 1+1 冗余并机系统中支持 2 个 UPS。

简化 1+1 并机系统 - 单市电

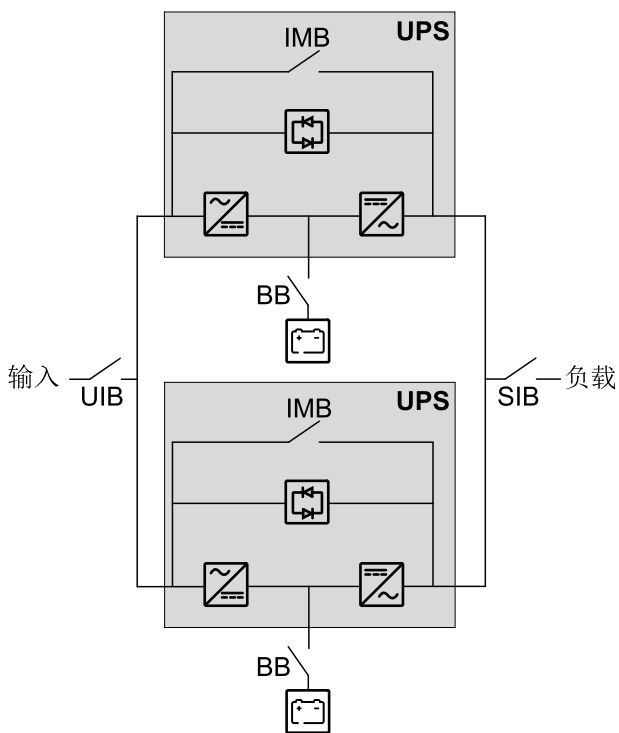

简化 1+1 并机系统 - 双市电

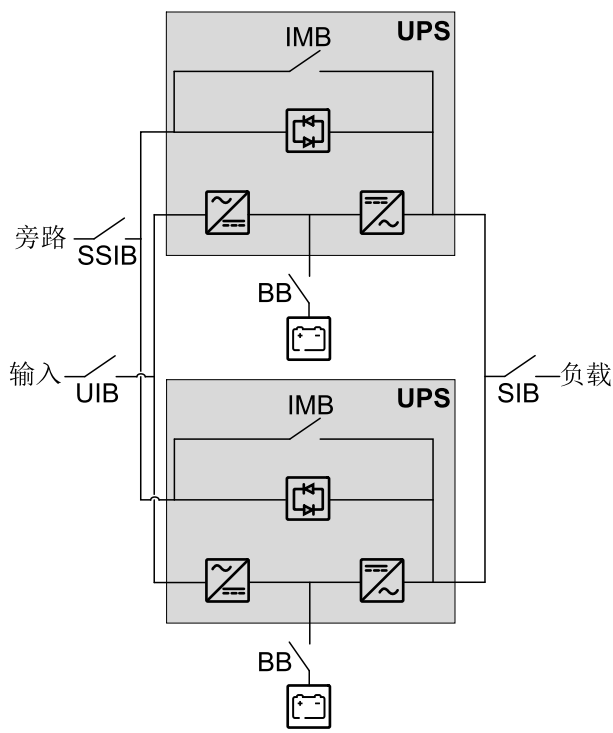

带独立设备输入断路器 (UIB) 和静态开关输入断路器 (SSIB) 的并机系统

使用独立设备输入断路器 (UIB) 和静态开关输入断路器 (SSIB)，Galaxy VS 可支持 3 台 UPS 容量并机和多达 3+1 台 UPS 冗余并机。

注：内部维修断路器 (IMB) 只能用于简化 1+1 并机系统。在任何其他并机系统中，必须提供外部维修旁路断路器 (MBB)，且必须用挂锁将内部维修断路器 (IMB) 锁定在断开位置。

并机系统 - 单市电

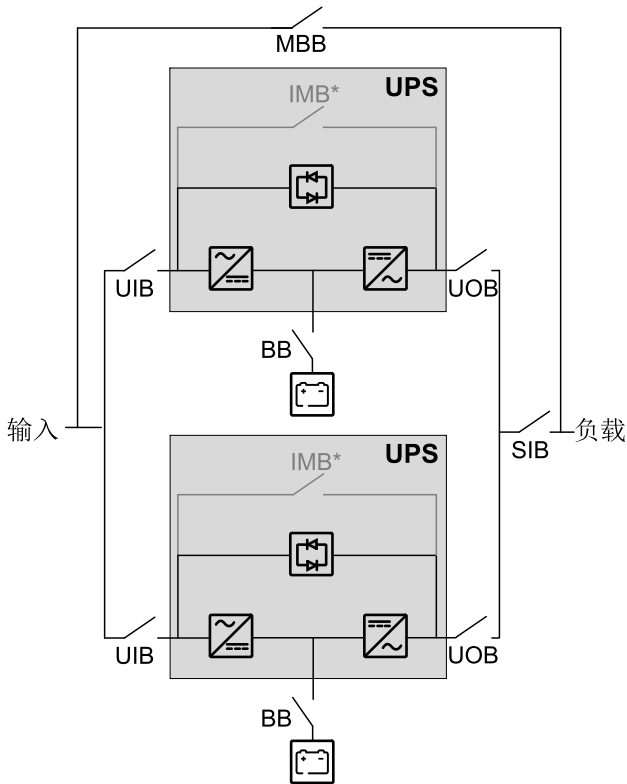

并机系统 - 双市电

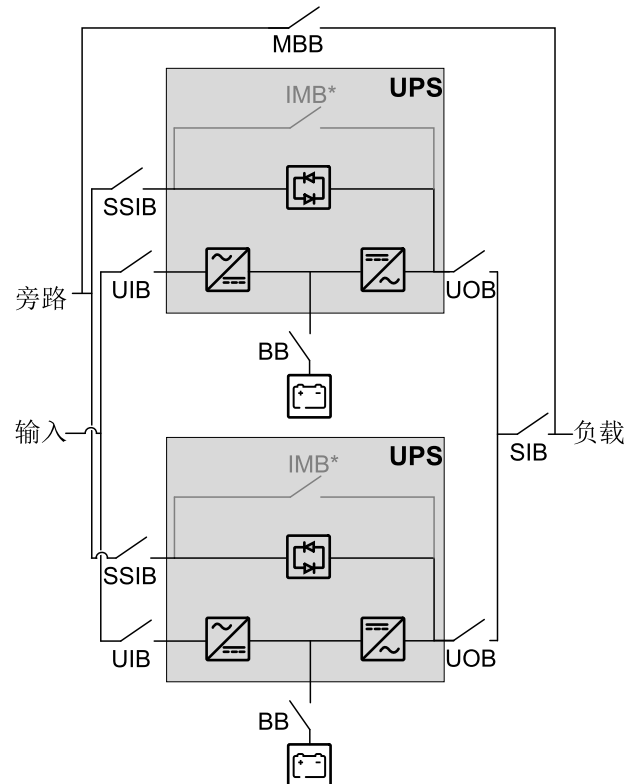

带共用设备输入断路器 (UIB) 和静态开关输入断路器 (SSIB) 的并机系统

使用共用设备输入断路器 (UIB) 和静态开关输入断路器 (SSIB), Galaxy VS 可支持 3 台 UPS 容量并机和多达 3+1 台 UPS 冗余并机。

注: 内部维修断路器 (IMB) 只能用于简化 1+1 并机系统。在任何其他并机系统中, 必须提供外部维修旁路断路器 (MBB), 且必须用挂锁将内部维修断路器 (IMB) 锁定在断开位置。

并机系统 - 单市电

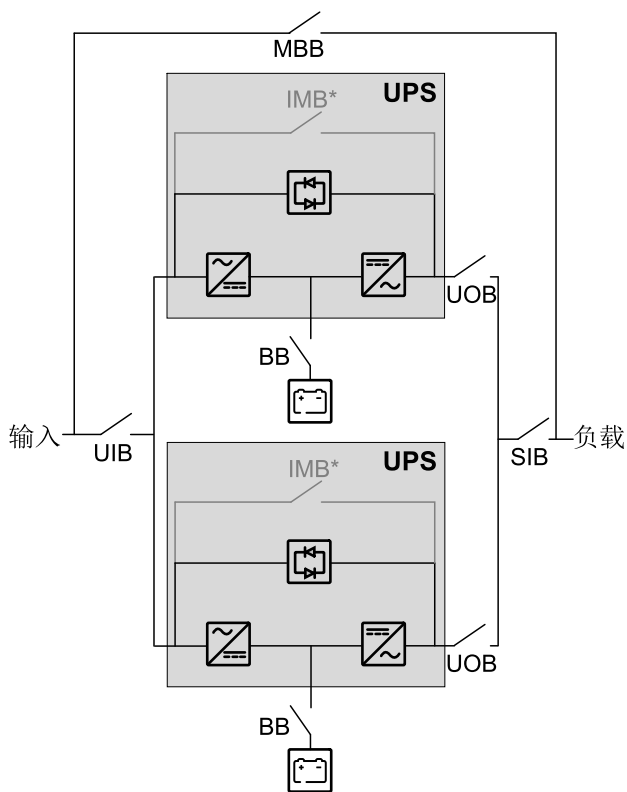

并机系统 - 双市电

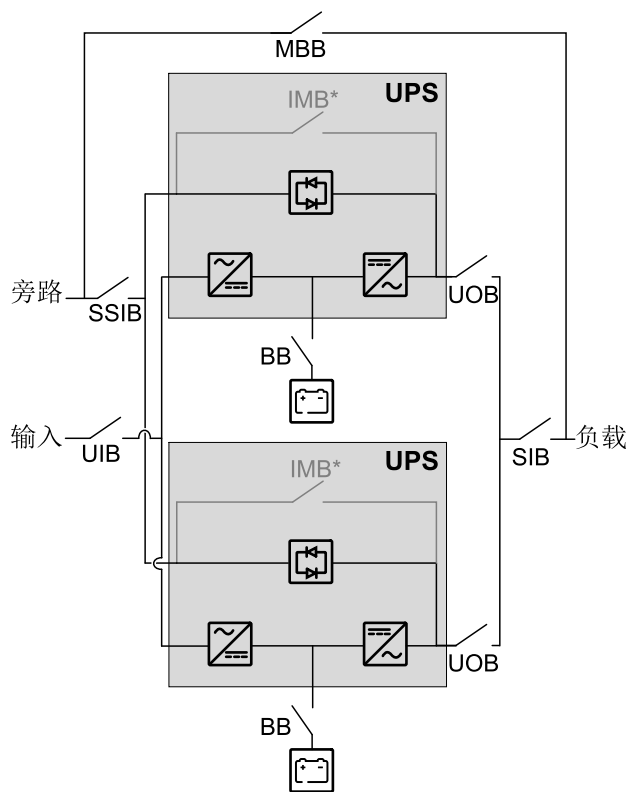

输入电压范围

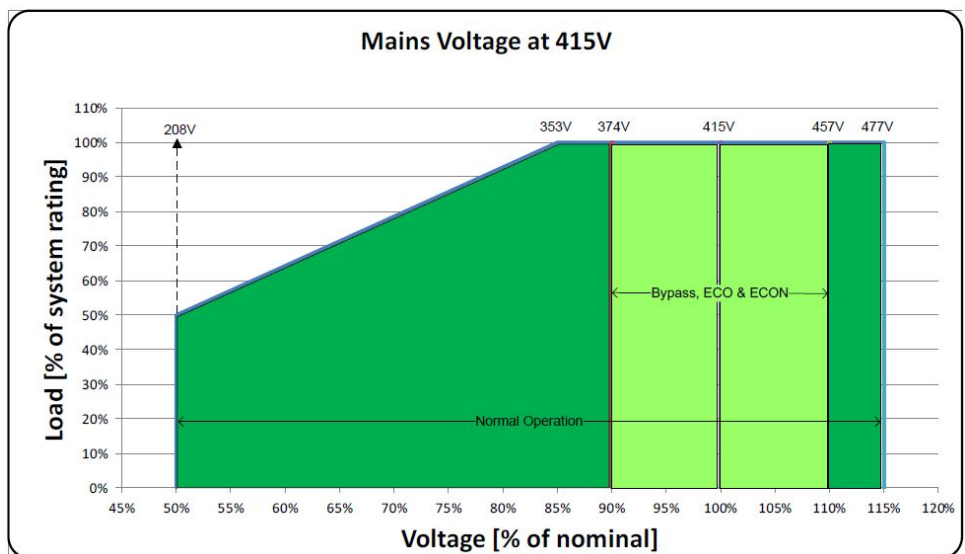
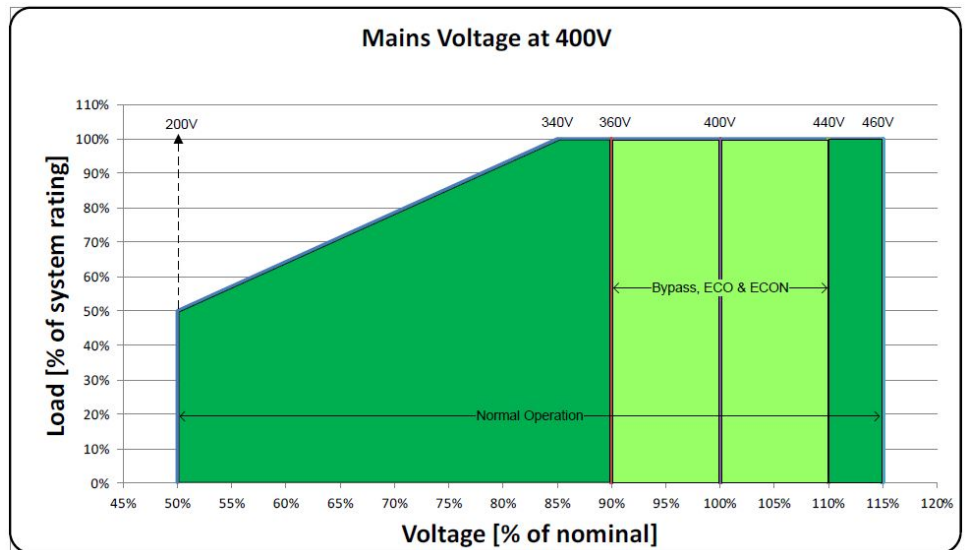
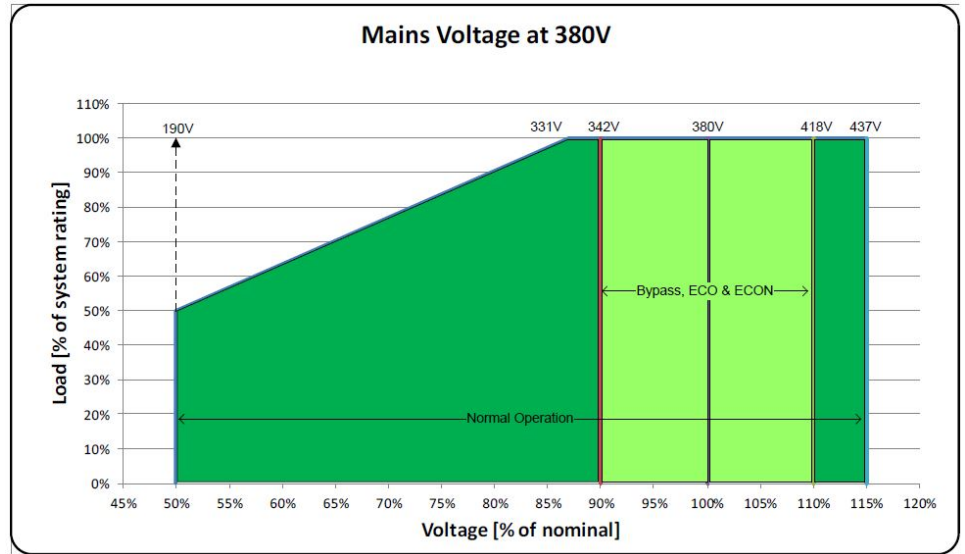

逆变器短路容量 (旁路不可用)

IK1 – 相线和零线之间的短路

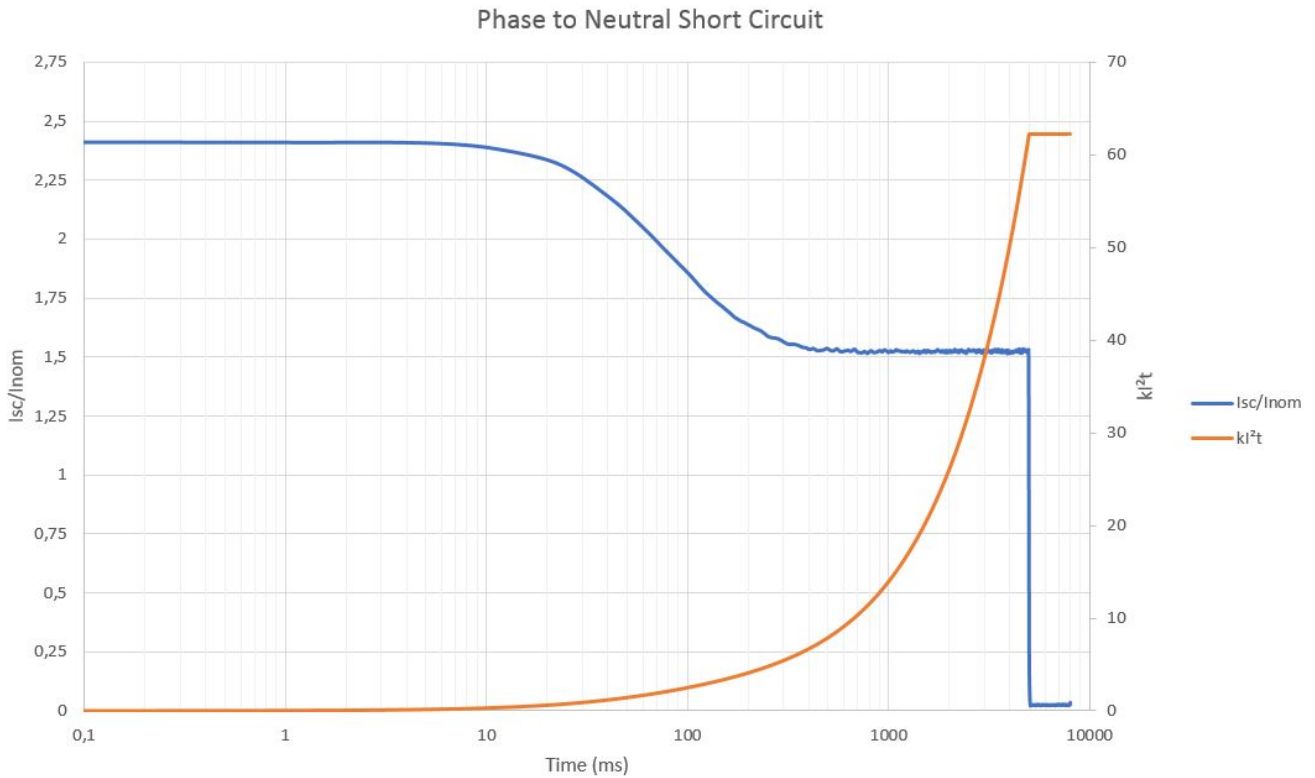

IK2 - 两个相线之间的短路

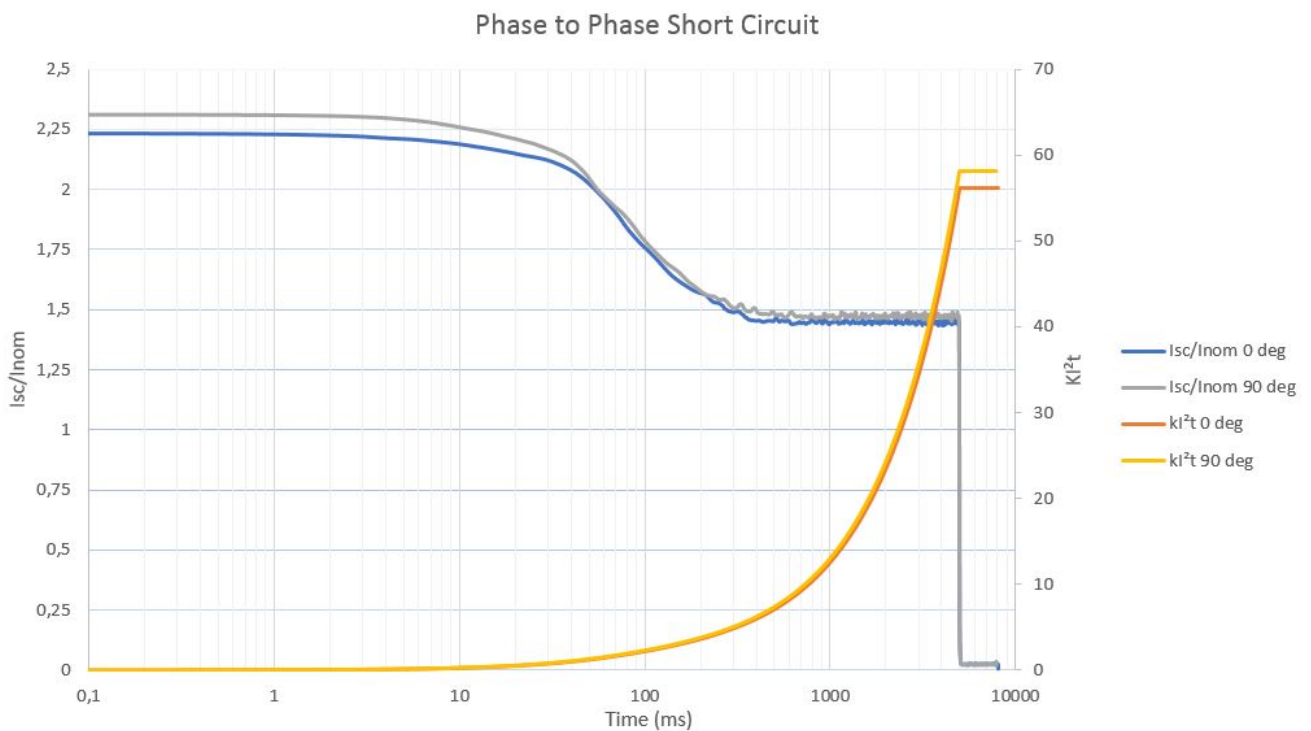

效率

20 kW UPS	正常运行模式			ECO 模式		
	380	400	415	380	400	415
电压 (V)						
25% 负载	94.0%	94.4%	94.1%	96.9%	96.7%	96.7%
50% 负载	95.7%	96.1%	95.9%	98.1%	98.2%	98.2%
75% 负载	96.4%	96.6%	96.6%	98.6%	98.7%	98.7%
100% 负载	96.7%	96.9%	96.9%	98.8%	98.9%	98.9%

20 kW UPS	E-变换			电池运行模式		
	380	400	415	380	400	415
电压 (V)						
25% 负载	95.6%	95.4%	95.3%	93.6%	93.6%	93.6%
50% 负载	97.7%	97.6%	97.6%	95.7%	95.7%	95.7%
75% 负载	98.4%	98.3%	98.3%	96.3%	96.3%	96.3%
100% 负载	98.7%	98.7%	98.7%	96.6%	96.6%	96.6%

30 kW UPS	正常运行模式			ECO 模式		
	380	400	415	380	400	415
电压 (V)						
25% 负载	95.0%	95.5%	95.3%	97.7%	97.7%	97.7%
50% 负载	96.4%	96.6%	96.6%	98.6%	98.7%	98.7%
75% 负载	96.7%	97.0%	96.9%	98.9%	98.9%	99.0%
100% 负载	96.8%	97.0%	97.0%	99.1%	99.1%	99.1%

30 kW UPS	E-变换			电池运行模式		
	380	400	415	380	400	415
电压 (V)						
25% 负载	97.0%	96.9%	96.8%	95.0%	95.0%	95.0%
50% 负载	98.4%	98.3%	98.3%	96.3%	96.3%	96.3%
75% 负载	98.8%	98.8%	98.8%	96.6%	96.6%	96.6%
100% 负载	99.0%	99.0%	99.0%	96.7%	96.7%	96.7%

40 kW UPS	正常运行模式			ECO 模式		
	380	400	415	380	400	415
电压 (V)						
25% 负载	95.7%	96.1%	95.9%	98.1%	98.2%	98.2%
50% 负载	96.7%	96.9%	96.9%	98.8%	98.9%	98.9%
75% 负载	96.8%	97.0%	97.0%	99.1%	99.1%	99.1%
100% 负载	96.7%	96.9%	96.9%	99.2%	99.2%	99.2%

40 kW UPS	E-变换			电池运行模式		
	380	400	415	380	400	415
电压 (V)						
25% 负载	97.7%	97.6%	97.6%	95.7%	95.7%	95.7%
50% 负载	98.7%	98.7%	98.7%	96.6%	96.6%	96.6%
75% 负载	99.0%	99.0%	99.0%	96.7%	96.7%	96.7%
100% 负载	99.2%	99.2%	99.2%	96.6%	96.6%	96.6%

50 kW UPS	正常运行模式			ECO 模式		
	380	400	415	380	400	415
电压 (V)	380	400	415	380	400	415
25% 负载	96.2%	96.4%	96.3%	98.4%	98.5%	98.4%
50% 负载	96.8%	97.0%	97.0%	99.0%	99.0%	99.0%
75% 负载	96.7%	97.0%	97.0%	99.2%	99.2%	99.2%
100% 负载	96.4%	96.7%	96.8%	99.2%	99.3%	99.3%

50 kW UPS	E-变换			电池运行模式		
	380	400	415	380	400	415
电压 (V)	380	400	415	380	400	415
25% 负载	98.1%	98.0%	98.0%	96.1%	96.1%	96.1%
50% 负载	98.9%	98.9%	98.9%	96.7%	96.7%	96.7%
75% 负载	99.2%	99.1%	99.1%	96.7%	96.7%	96.7%
100% 负载	99.3%	99.3%	99.3%	96.5%	96.5%	96.5%

60 kW UPS	正常运行模式			ECO 模式		
	380	400	415	380	400	415
电压 (V)	380	400	415	380	400	415
25% 负载	95.6%	95.7%	95.8%	98.3%	98.2%	98.3%
50% 负载	96.7%	97.0%	96.8%	98.9%	98.9%	98.9%
75% 负载	96.9%	97.1%	97.1%	99.1%	99.1%	99.1%
100% 负载	96.9%	97.1%	97.1%	99.2%	99.2%	99.2%

60 kW UPS	E-变换			电池运行模式		
	380	400	415	380	400	415
电压 (V)	380	400	415	380	400	415
25% 负载	97.5%	97.4%	97.4%	95.2%	95.2%	95.2%
50% 负载	98.6%	98.6%	98.6%	96.4%	96.4%	96.4%
75% 负载	99.0%	99.0%	99.0%	96.7%	96.7%	96.7%
100% 负载	99.1%	99.1%	99.1%	96.7%	96.7%	96.7%

80 kW UPS	正常运行模式			ECO 模式		
	380	400	415	380	400	415
电压 (V)	380	400	415	380	400	415
25% 负载	96.2%	96.3%	96.3%	98.6%	98.6%	98.6%
50% 负载	96.9%	97.1%	97.0%	99.0%	99.1%	99.1%
75% 负载	96.9%	97.1%	97.1%	99.2%	99.2%	99.2%
100% 负载	96.8%	97.0%	97.1%	99.3%	99.3%	99.3%

80 kW UPS	E-变换			电池运行模式		
	380	400	415	380	400	415
电压 (V)	380	400	415	380	400	415
25% 负载	98.1%	98.0%	98.0%	95.8%	95.8%	95.8%
50% 负载	98.9%	98.9%	98.9%	96.6%	96.6%	96.6%
75% 负载	99.1%	99.1%	99.1%	96.7%	96.7%	96.7%
100% 负载	99.3%	99.3%	99.3%	96.6%	96.6%	96.6%

100 kW UPS	正常运行模式			ECO 模式		
电压 (V)	380	400	415	380	400	415
25% 负载	96.5%	96.6%	96.6%	98.8%	98.8%	98.8%
50% 负载	96.9%	97.1%	97.1%	99.1%	99.1%	99.2%
75% 负载	96.9%	97.1%	97.2%	99.3%	99.3%	99.3%
100% 负载	96.6%	96.8%	96.9%	99.3%	99.3%	99.4%

100 kW UPS	E-变换			电池运行模式		
电压 (V)	380	400	415	380	400	415
25% 负载	98.4%	98.4%	98.4%	96.2%	96.2%	96.2%
50% 负载	99.1%	99.1%	99.0%	96.7%	96.7%	96.7%
75% 负载	99.2%	99.3%	99.3%	96.7%	96.7%	96.7%
100% 负载	99.3%	99.3%	99.3%	96.5%	96.5%	96.5%

120 kW UPS	正常运行模式			ECO 模式		
电压 (V)	380	400	415	380	400	415
25% 负载	96.4%	96.4%	96.3%	98.7%	98.7%	98.7%
50% 负载	97.0%	97.1%	97.1%	99.1%	99.2%	99.2%
75% 负载	97.0%	97.2%	97.2%	99.3%	99.3%	99.3%
100% 负载	96.9%	97.0%	97.1%	99.3%	99.3%	99.3%

120 kW UPS	E-变换			电池运行模式		
电压 (V)	380	400	415	380	400	415
25% 负载	98.4%	98.3%	98.3%	NA	NA	NA
50% 负载	99.1%	99.0%	99.0%	NA	NA	NA
75% 负载	99.3%	99.3%	99.3%	NA	NA	NA
100% 负载	99.3%	99.4%	99.4%	NA	NA	NA

150 kW UPS	正常运行模式			ECO 模式		
电压 (V)	380	400	415	380	400	415
25% 负载	96.7%	96.7%	96.7%	98.9%	98.9%	98.9%
50% 负载	97.1%	97.2%	97.2%	99.2%	99.2%	99.3%
75% 负载	97.0%	97.1%	97.2%	99.3%	99.3%	99.3%
100% 负载	96.6%	96.8%	96.9%	99.3%	99.3%	99.4%

150 kW UPS	E-变换			电池运行模式		
电压 (V)	380	400	415	380	400	415
25% 负载	98.7%	98.6%	98.6%	NA	NA	NA
50% 负载	99.2%	99.2%	99.2%	NA	NA	NA
75% 负载	99.3%	99.3%	99.3%	NA	NA	NA
100% 负载	99.3%	99.4%	99.4%	NA	NA	NA

因负载功率因数产生的降容

0.7 超前到 0.7 滞后，无降容。

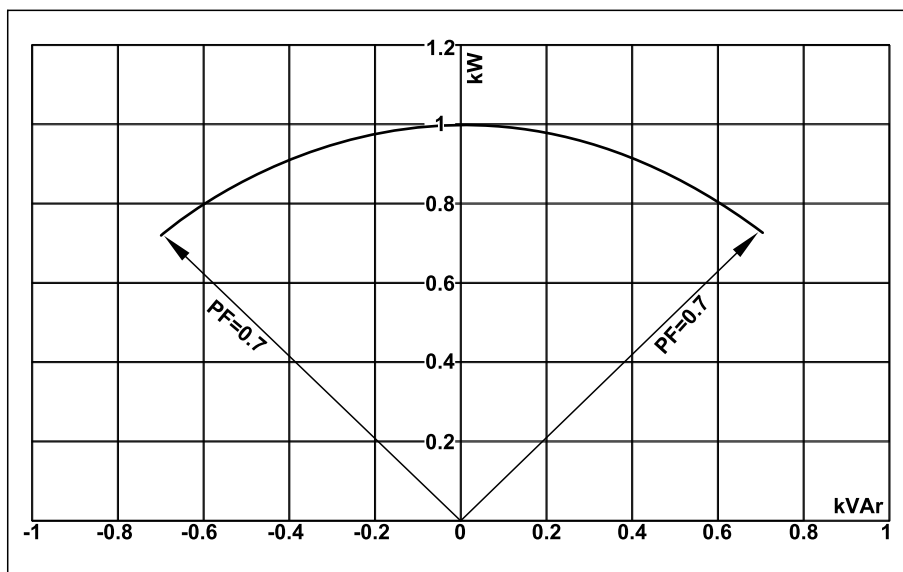

UPS 额定值	UPS 输出					
	滞后			超前		
PF=1	PF=0.7	PF=0.8	PF=0.9	PF=0.9	PF=0.8	PF=0.7
20 kVA/kW	20 kVA / 14 kW	20 kVA / 16 kW	20 kVA / 18 kW	20 kVA / 18 kW	20 kVA / 16 kW	20 kVA / 14 kW
30 kVA/kW	30 kVA / 21 kW	30 kVA / 24 kW	30 kVA / 27 kW	30 kVA / 27 kW	30 kVA / 24 kW	30 kVA / 21 kW
40 kVA/kW	40 kVA / 28 kW	40 kVA / 32 kW	40 kVA / 36 kW	40 kVA / 36 kW	40 kVA / 32 kW	40 kVA / 28 kW
50 kVA/kW	50 kVA / 35 kW	50 kVA / 40 kW	50 kVA / 45 kW	50 kVA / 45 kW	50 kVA / 40 kW	50 kVA / 35 kW
60 kVA/kW	60 kVA / 42 kW	60 kVA / 48 kW	60 kVA / 54 kW	60 kVA / 54 kW	60 kVA / 48 kW	60 kVA / 42 kW
80 kVA/kW	80 kVA / 56 kW	80 kVA / 64 kW	80 kVA / 72 kW	80 kVA / 72 kW	80 kVA / 64 kW	80 kVA / 56 kW
100 kVA/kW	100 kVA / 70 kW	100 kVA / 80 kW	100 kVA / 90 kW	100 kVA / 90 kW	100 kVA / 80 kW	100 kVA / 70 kW
120 kVA/kW	120 kVA / 84 kW	120 kVA / 96 kW	120 kVA / 108 kW	120 kVA / 108 kW	120 kVA / 96 kW	120 kVA / 84 kW
150 kVA/kW	150 kVA / 105 kW	150 kVA / 120 kW	150 kVA / 135 kW	150 kVA / 135 kW	150 kVA / 120 kW	150 kVA / 105 kW

电池

放电终止电压

每组电压介于 1.6 ~ 1.75 之间 (视放电比率而定)。

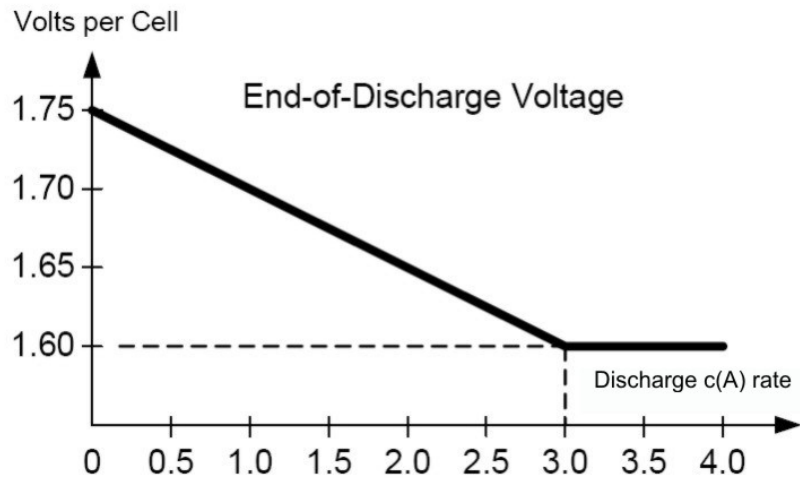

电池电压范围

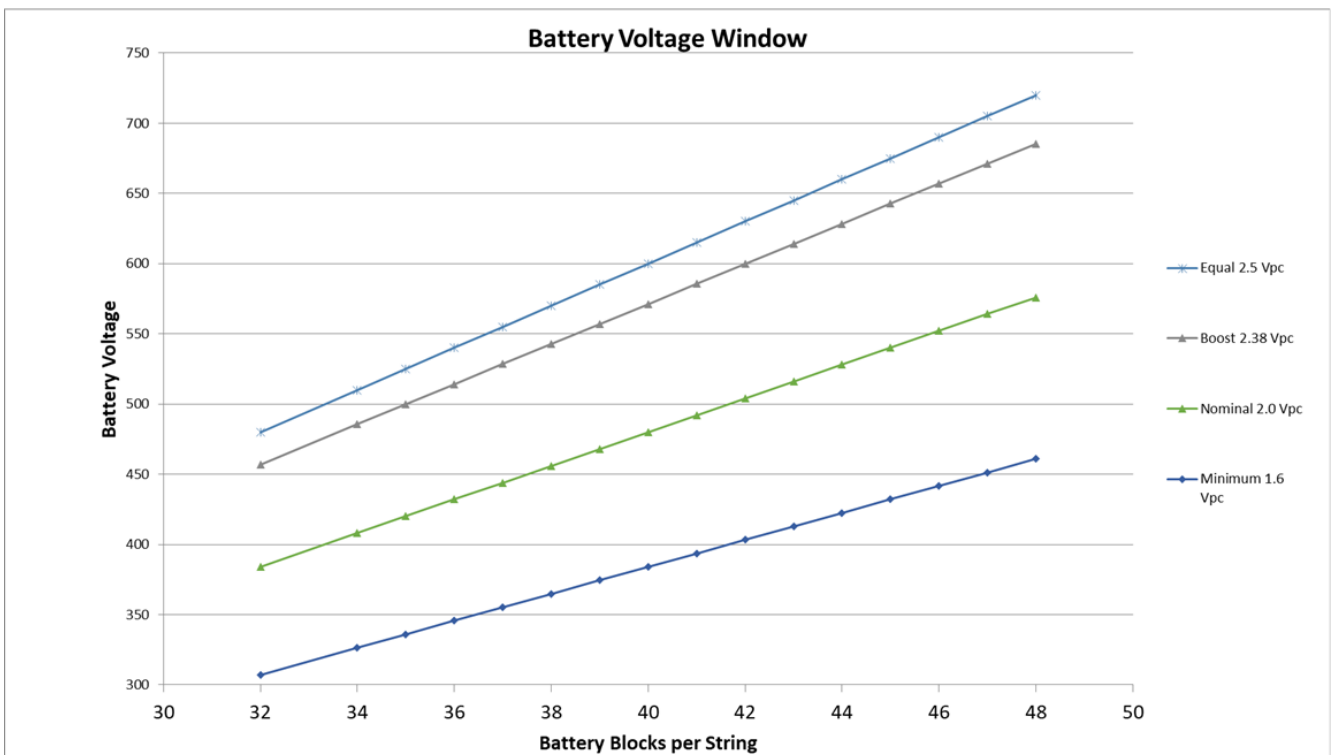

400 V 系统的电池运行时间

所列电池运行时间均为 100% 负载，单位：分钟。

电池运行时间为基于电池制造商数据的估算值，运行条件为 25°C。

UPS 额定值	20 kW			30 kW			40 kW		
功率因数	0.8	0.9	1	0.8	0.9	1	0.8	0.9	1
UPS 系统的运行时间 (分钟) - 含一个标准电池柜									
GVSCBC7A	34.0	29.5	25.5	20.0	16.5	14.0	13.0	10.5	9.0
GVSCBC7B	52.0	44.5	39.0	30.5	26.0	22.0	20.5	17.0	14.5
GVSCBC7C	62.0	54.0	47.5	38.0	32.5	28.5	26.0	22.5	19.5
GVSCBC10A2	88.0	77.0	67.5	54.0	47.0	41.0	38.0	32.5	28.5
GVSCBC10B2	135	115	100	84.0	73.0	64.0	59.5	51.0	45.0
UPS 系统的运行时间 (分钟) - 含两个标准电池柜									
2 x GVSCBC7A	81.5	71.0	62.0	49.5	43.0	37.5	34.5	29.5	25.5
2 x GVSCBC7B	120	105	94.5	75.5	65.0	56.5	52.0	44.5	39.0
2 x GVSCBC7C	140	125	110	89.0	77.0	67.5	62.5	54.0	47.5
2 x GVSCBC10A2	200	175	155	125	105	96.0	89.0	77.0	68.0
2 x GVSCBC10B2	300	260	230	190	165	145	135	115	100

UPS 额定值	50 kW			60 kW			80 kW			100 kW		
功率因数	0.8	0.9	1	0.8	0.9	1	0.8	0.9	1	0.8	0.9	1
UPS 系统的运行时间 (分钟) - 含一个标准电池柜												
GVSCBC7A	9.0	7.2	5.8	6.4	NA ¹	NA ¹	NA ¹	NA ¹	NA ¹	NA ¹	NA ¹	NA ¹
GVSCBC7B	14.5	12.0	10.0	10.5	8.9	7.3	6.5	5.0	NA ¹	NA ¹	NA ¹	NA ¹
GVSCBC7C	NA ²	NA ²	NA ²	15.0	13.0	11.0	10.0	8.4	7.1	NA ²	NA ²	NA ²
GVSCBC10A2	28.5	24.5	21.0	22.5	19.0	16.5	15.0	13.0	11.0	11.0	9.3	7.9
GVSCBC10B2	45.0	38.5	33.5	35.5	30.5	26.5	24.0	20.5	17.5	17.5	14.5	12.5
UPS 系统的运行时间 (分钟) - 含两个标准电池柜												
2 x GVSCBC7A	25.5	21.5	18.5	20.0	16.5	14.0	13.0	10.5	9.0	9.0	7.2	5.8
2 x GVSCBC7B	39.0	33.0	28.5	30.5	26.0	22.0	20.5	17.0	14.5	14.5	12.0	10.0
2 x GVSCBC7C	NA ²	NA ²	NA ²	38.0	32.5	28.5	26.0	22.5	19.5	NA ²	NA ²	NA ²
2 x GVSCBC10A2	68.0	58.5	51.5	54.0	47.0	41.0	38.0	32.5	28.5	28.5	24.5	21.0
2 x GVSCBC10B2	100	91.0	80.0	84.0	73.0	64.0	59.5	51.0	45.0	45.0	38.5	33.5

UPS 额定值	120 kW			150 kW		
功率因数	0.8	0.9	1	0.8	0.9	1
UPS 系统的运行时间 (分钟) - 含一个标准电池柜						
GVSCBC10A2	8.4	7.0	5.8	5.8	NA ¹	NA ¹
GVSCBC10B2	13.0	11.0	9.1	9.1	7.4	5.9
UPS 系统的运行时间 (分钟) - 含两个标准电池柜						
2 x GVSCBC10A2	22.5	19.0	16.5	16.5	14.0	12.0
2 x GVSCBC10B2	35.5	30.5	26.0	26.0	22.5	19.0

1. 不可用，因为此解决方案提供的运行时间少于 5 分钟。
2. 不可用，因为此解决方案包含 36 个电池块，但 UPS 最低要求为 40 个电池块。

合规性

安全	IEC 62040-1:2008-06 不间断电源系统 (UPS) 第 1 版 - 第 1 部分：UPS 的一般规定和安全要求 IEC 62040-1:2013-01，第 1 版修订版 1 UL 1778 第 5 版
EMC/EMI/RFI	IEC 62040-2:2005-10 不间断电源系统 (UPS) 第 2 版 - 第 2 部分：电磁兼容性 (EMC) 要求 C2 FCC 第 15 部分 B 级，A 类 IEEE C62.41-1991 位置类别 B2，IEEE 低压交流电源电路中电涌电压推荐规程
运输	IEC 60721-4-2 2M2 级
抗震	ICC-ES AC 156 (2015)；OSHPD 预批准；Sds=1.45 g (z/h=1)，Sds=2.00 g (z/h=0)；Ip=1.5

性能

性能符合以下规范：IEC 62040-3:2011-03 不间断电源系统 (UPS) 第 2 版 - 第 3 部分：确定性能的方法和试验要求。

输出性能分类 (根据 IEC 62040-3 第 5.3.4 条)：VFI-SS-111

通信和管理

局域网	1 Gbps - 1 个端口 (默认)
Modbus	Modbus (SCADA)
输出继电器	4 x SELV 可配置
输入接点	4 x SELV 可配置
标准控制面板	4.3 英寸触摸显示屏
声音报警	是
紧急停机 (EPO)	选项： • 常开 (NO) • 常闭 (NC) • 外部 24 VDC SELV
外部开关设备	UIB UOB SSIB MBB SIB
外部同步	否
电池监控	可用于外部电池解决方案

EPO

EPO 配置 (640-4864 接线端子 J6600、1-9)

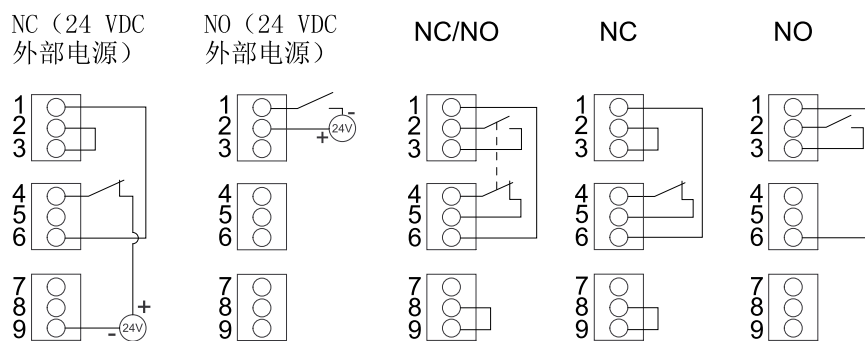

EPO 输入支持 24 VDC。

注: 默认的 EPO 激活设置是将逆变器关闭。

如果想在激活 EPO 时将 UPS 切换至强制静态旁路运行模式, 请联系施耐德电气。

可配置输入接点和输出继电器

输入接点

有四个可用输入接点，可对其进行配置以通过显示屏显示给定事件。输入接点支持 24 VDC 10 mA。

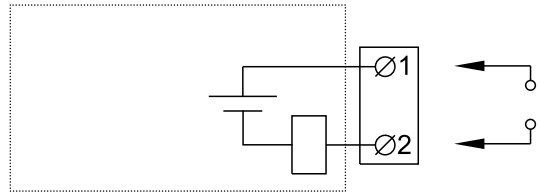

名称	说明	位置
IN_1 (输入接点 1)	可配置输入接点	640-4864 接线端子 J6616、1-2
IN_2 (输入接点 2)	可配置输入接点	640-4864 接线端子 J6616、3-4
IN_3 (输入接点 3)	可配置输入接点	640-4864 接线端子 J6616、5-6
IN_4 (输入接点 4)	可配置输入接点	640-4864 接线端子 J6616、7-8

输出继电器

有四个可用输出继电器，可对其进行配置以通过显示屏激活一个或多个事件。

输出继电器支持 24 VAC/VDC 1 A。所有外部电路必须装有最大为 1 A 的快速熔断器。

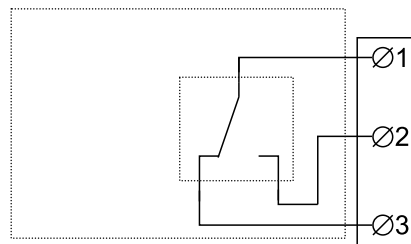

名称	说明	位置
OUT_1 (输出继电器 1)	可配置输出继电器	640-4864 接线端子 J6617、1-3
OUT_2 (输出继电器 2)	可配置输出继电器	640-4864 接线端子 J6617、4-6
OUT_3 (输出继电器 3)	可配置输出继电器	640-4864 接线端子 J6617、7-9
OUT_4 (输出继电器 4)	可配置输出继电器	640-4864 接线端子 J6617、10-12

通电检查模式：启用此模式，即表示输出继电器在不存在与输出继电器相关的事件时被激活（正常激活）。通电检查模式会针对每个输出继电器单独设定，从而可检测输出继电器是否断电，因为所有输出继电器都将禁用且与输出继电器相关联的事件都将显示为存在。

第三方电池解决方案要求

建立使用施耐德电气生产的电池断路器盒作为电池接口设备。有关详情，请联系施耐德电气。

第三方电池断路器要求

⚠️⚠️ 危险

小心触电、爆炸或电弧

所有选中的电池断路器必须配备瞬时跳闸功能（配有欠压线圈或分励线圈）。

未按说明操作可能导致人身伤亡等严重后果。

注：选择电池断路器时，除了下面所列要求之外，还需要考虑更多因素。更多详情，请联系施耐德电气。

电池断路器的设计要求

电池断路器额定直流电压 > 正常电池电压	电池配置的正常电压定义为最高额定电池电压。该电压可以等于浮充电压（可定义为电池块数 × 单体数 × 单体浮充电压）。
电池断路器额定直流电流 > 电池额定放电电流	该电流受 UPS 控制，且必须包含最大放电电流。该电流通常是放电终止电流（最小直流工作电压下或过载状态或二者皆有）
直流接入区	直流线缆需要两个接入区。
监控用辅助开关	每个电池断路器中必须安装一个辅助开关，且须连接到 UPS。UPS 可监控两个电池断路器。
短路分断能力	短路分断能力必须高于（最大）电池配置的短路直流电流。
最小跳闸电流	使电池断路器跳闸的最小短路电流必须与（最小）电池配置相匹配，以便断路器能在短路时跳闸，直至其使用寿命结束。

电源线缆整理指南

注: 对于第三方电池, 请仅使用高功率电池进行 UPS 应用。

注: 电池组安装距离较远时, 合理的线缆布线至关重要, 可减少压降和电感。电池组与 UPS 之间的距离不得超过 200 米 (656 英尺)。如需更长距离安装, 请联系施耐德电气。

注: 为最大限度降低电磁辐射风险, 建议您严格遵守以下指南并使用接地良好的金属线槽支架。

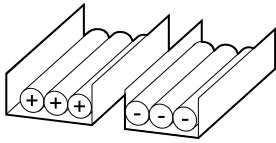
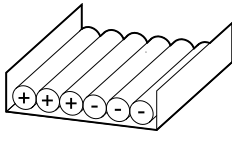
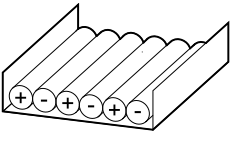
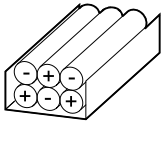
线缆长度				
<30 m	不推荐	可接受	推荐	推荐
31-75 m	不推荐	不推荐	可接受	推荐
76-150 m	不推荐	不推荐	可接受	推荐
151-200 m	不推荐	不推荐	不推荐	推荐

20-100 kW 规格

输入规格 (400 V)

UPS 额定值	20 kW	30 kW	40 kW	50 kW	60 kW	80 kW	100 kW
电压 (V)	380/400/415	380/400/415	380/400/415	380/400/415	380/400/415	380/400/415	380/400/415
连接	4 线 (L1、L2、L3、N、PE) WYE (单市电) 3 线 (L1、L2、L3、PE) WYE (双市电) ³⁴						
输入电压范围 (V)	380 V : 331-437 400 V:340-460 415 V:353-477						
频率范围 (Hz)	40-70						
额定输入电流 (A)	32/30/29	47/45/43	63/60/58	79/75/72	95/90/87	126/120/116	158/150/144
最大输入电流 (A)	38/36/35	57/54/52	76/72/69	91/90/87	114/108/104	151/144/139	182/180/173
输入电流限制 (A)	39/37/36	59/56/54	78/74/72	91/91/90	117/111/107	156/148/143	182/182/179
输入功率因数	负载大于 50% 时 0.99 负载大于 25% 时 0.95						
总谐波失真度 (THDI)	100% 负载时 <5%	100% 负载时 <3%					
最大短路额定值	65 kA RMS						
保护	内置反向馈电保护和保险丝						
斜坡启动	可编程和自适应 1 - 40 秒						

旁路规格 (400 V)

	20 kW	30 kW	40 kW	50 kW	60 kW	80 kW	100 kW
电压 (V)	380/400/415	380/400/415	380/400/415	380/400/415	380/400/415	380/400/415	380/400/415
连接	4 线 (L1、L2、L3、N、PE) WYE						
旁路电压范围 (V)	380 V : 342-418 400 V:360-440 415 V:374-457						
频率范围 (Hz)	50/60 ± 1、50/60 ± 3、50/60 ± 10 (用户可选)						
额定旁路电流 (A)	31/29/28	46/44/42	61/58/56	77/73/70	92/87/84	123/117/112	153/146/141
额定零线电流 (A)	53/50/48	79/75/72	105/100/96	131/125/120	158/150/144	210/200/193	263/250/241
最大短路额定值 ⁵	65 kA RMS						
保护	内置反向馈电保护和保险丝 内部保险丝规格：额定值 400 A，预放电 33 kA ² s						

- 支持 TN 和 TT 配电系统。不支持角 (线) 接地。
- 仅适用于带上游 4 极断路器的双市电系统：安装输入线缆 (L1、L2、L3、N、PE) 的 N 连接。请参见 TN-S 双市电 4 极断路器的接地原理图。
- 由额定值为 400 A (预放电为 33 kA²s) 的内部保险丝调节。

输出规格 (400 V)

	20 kW	30 kW	40 kW	50 kW	60 kW	80 kW	100 kW
电压 (V)	380/400/415	380/400/415	380/400/415	380/400/415	380/400/415	380/400/415	380/400/415
连接	4 线 (L1、L2、L3、N、PE)						
电压调节	对称负载 $\pm 1\%$ 非对称负载 $\pm 3\%$						
过载能力	150%，1 分钟 (正常运行模式) 125%，10 分钟 (正常运行模式) 125%，1 分钟 (电池运行模式) 110%，持续运行 (旁路运行模式) 1000%，100 毫秒 (旁路运行模式)						
动态负载响应	$\pm 5\%$ (2 毫秒后) $\pm 1\%$ (50 毫秒后)						
输出功率因数	1						
额定输出电流 (A)	30/29/28	46/43/42	61/58/56	76/72/70	91/87/83	122/115/111	152/144/139
频率调节 (Hz)	50/60 Hz (与旁路同步) - 50/60 Hz $\pm 0.1\%$ (自由运行)						
同步跟踪速率 (Hz/s)	可编程至 0.25、0.5、1、2、4、6						
总谐波失真度 (THDU)	线性负载 $< 1\%$ 非线性负载 $< 5\%$						
负载峰值因数	2.5						
负载功率因数	从超前 0.7 到滞后 0.7，无降容						

电池规格 (400 V)

⚠ 危险

小心触电、爆炸或电弧

储能装置保护：储能装置附近必须配备过流保护装置。

未按说明操作可能导致人身伤亡等严重后果。

	20 kW	30 kW	40 kW	50 kW	60 kW	80 kW	100 kW
充电功率/输出功率 (%) (0-40% 负载时) ⁶	80%						
充电功率/输出功率 (%) (100% 负载时)	20% ⁷						
最大充电功率 (0-40% 负载时) (kW) ⁶	16	24	32	40	48	64	80
最大充电功率 (100% 负载时) (kW)	4	6	8	10	12	16	20
额定电池电压 (VDC)	32-48 块 : 384-576			40-48 块 : 480-576	36-48 块 : 432-576	32-48 块 : 384-576	40-48 块 : 480-576
额定浮充电压 (VDC)	32-48 块 : 436-654			40-48 块 : 545-654	36-48 块 : 490-654	32-48 块 : 436-654	40-48 块 : 545-654
最大均充电压 (VDC)	720 (48 块)						
温度补偿	-3.3mV/°C/单体 (T ≥ 25 °C 时) — 0mV/°C/单体 (T < 25 °C 时)						
满负载时的放电终止电压 (VDC)	32 块 : 307			40 块 : 384	36 块 : 346	32 块 : 307	40 块 : 384
满负载和额定电池电压时的电池电流 ⁸ (A)	54	81	109	109	130	174	217
满负载和最小电池电压时的电池电流 ⁸ (A)	68	102	136	136	163	217	271
纹波电流	< 5% C20 (5 分钟运行时间)						
电池自检测试	手动/自动 (可选)						
最大短路额定值	10 kA						

6. 数值基于 48 块。

7. 电压为 380 V，功率为 50 kW 和 100 kW 时仅为 15%。

8. 数值基于 20-40 kW : 32 块 ; 50-100 kW : 40 块。

建议的线缆规格 (400 V)

⚠ 危险

小心触电、爆炸或电弧

所有布线均应遵守所有适用的国家/地区和/或电气标准。允许的最大线缆规格为 150 mm²。

未按说明操作可能导致人身伤亡等严重后果。

每个铜排的最大线缆连接数：输入/输出/旁路铜排为 2；DC+/DC- 铜排为 4；N/PE 铜排为 6。

注：过流保护装置可使用其他厂家产品。

本手册中的线缆规格基于 IEC 60364-5-52 标准中的表 B.52.3 以及表 B.52.5，且须符合以下要求：

- 90°C 导线
- 环境温度为 30°C
- 使用铜导线或铝导线
- 安装方式 C

PE 线缆规格基于 IEC 60364-4-54 标准中的表 54.2。

如果室内环境温度超过 30°C，请根据 IEC 修正系数选择更高规格的导线。

注：此处的 DC 线缆规格仅为建议值。请始终遵照电池解决方案文档中有关 DC +/DC- 和 DC PE 线缆规格的具体说明，并确保 DC 线缆规格与电池断路器额定值相匹配。

铜	20 kW	30 kW	40 kW	50 kW	60 kW	80 kW	100 kW
输入相位 (mm ²)	6	10	16	25	35	50	70
输入 PE (mm ²)	6	10	16	16	16	25	35
旁路/输出相位 (mm ²)	6	6	10	16	25	35	50
旁路 PE/输出 PE (mm ²)	6	6	10	16	16	16	25
零线 ⁹ (mm ²)	10	16	25	35	50	70	95
DC+/DC- (mm ²)	10 ¹⁰	25 ¹⁰	35 ¹⁰	35 ¹¹	50 ¹¹	70 ¹¹	95 ¹¹
DC PE (mm ²)	10	16	16	16	25	35	50

铝	20 kW	30 kW	40 kW	50 kW	60 kW	80 kW	100 kW
输入相位 (mm ²)	6	16	25	35	50	70	95
输入 PE (mm ²)	6	16	16	16	25	35	50
旁路/输出相位 (mm ²)	6	10	16	25	35	50	70
旁路 PE/输出 PE (mm ²)	6	10	16	16	16	25	35
零线 ⁹ (mm ²)	10	25	35	50	70	95	2 x 70
DC+/DC- (mm ²)	16 ¹⁰	35 ¹⁰	50 ¹⁰	50 ¹¹	70 ¹¹	95 ¹¹	2 x 70 ¹¹
DC PE (mm ²)	16	16	25	25	35	50	70

9. 零线的规格应能够在非线性负载的谐波含量较高时处理 1.73 倍相电流。如果预计无谐波电流或谐波电流较低，零线规格可灵活确定，但不得低于于相线。

10. 20-40 kW：DC 线缆规格按照 32 块确定。

11. 50-100 kW:DC 线缆规格按照 40 块确定。

建议的上游保护 (400 V)

注: 对于当地要求使用 4 极断路器的情形: 如果预计零线由于非线性负载原因可能需要承受强电流, 则断路器的额定值必须根据零线预计电流确定。

UPS 额定值	20 kW		30 kW		40 kW	
	输入	旁路	输入	旁路	输入	旁路
断路器类型	NSX100H TM40D (LV429674)	NSX100H TM32D (LV429675)	NSX100H TM63D (LV429672)	NSX100H TM50D (LV429673)	NSX100H TM80D (LV429671)	NSX100H TM63D (LV429672)
In 设置	40	32	63	50	80	63
Ir 设置	40	32	63	50	80	63
Im 设置	500 (固定)	400 (固定)	500 (固定)	500 (固定)	640 (固定)	500 (固定)

UPS 额定值	50 kW		60 kW		80 kW		100 kW	
	输入	旁路	输入	旁路	输入	旁路	输入	旁路
断路器类型	NSX100H TM100D (LV429670)	NSX100H TM80D (LV429671)	NSX160H TM125D (LV430671)	NSX100H TM100D (LV429670)	NSX160H TM160D (LV430670)	NSX160H TM125D (LV430671)	NSX250H TM200D (LV431671)	NSX160H TM160D (LV430670)
In 设置	100	80	125	100	160	125	200	160
Ir 设置	100	80	125	100	160	125	200	160
Im 设置	800 (固定)	640 (固定)	1250 (固定)	800 (固定)	1250 (固定)	1250 (固定)	5 - 10 x In	1250 (固定)

120-150 kW 规格

输入规格 (400 V)

UPS 额定值	120 kW	150 kW
电压 (V)	380/400/415	380/400/415
连接	4 线 (L1、L2、L3、N、PE) WYE (单市电) ¹² 3 线 (L1、L2、L3、PE) WYE (双市电) ¹²¹³	
输入电压范围 (V)	380 V : 331-437 400 V:340-460 415 V:353-477	
频率范围 (Hz)	40-70	
额定输入电流 (A)	189/180/173	237/225/217
最大输入电流 (A)	227/216/208	273/270/260
输入电流限制 (A)	234/222/214	273/273/268
输入功率因数	负载大于 50% 时 0.99 负载大于 25% 时 0.95	
总谐波失真度 (THDI)	100% 负载时 <3%	
最大短路额定值	65 kA RMS	
保护	内置反向馈电保护和保险丝	
斜坡启动	可编程和自适应 1 - 40 秒	

旁路规格 (400 V)

UPS 额定值	120 kW	150 kW
电压 (V)	380/400/415	380/400/415
连接	4 线 (L1、L2、L3、N、PE) WYE	
旁路电压范围 (V)	380 V : 342-418 400 V:360-440 415 V:374-457	
频率范围 (Hz)	50/60 ± 1、50/60 ± 3、50/60 ± 10 (用户可选)	
额定旁路电流 (A)	184/175/169	230/219/211
额定零线电流 (A)	263/250/241	263/250/241
最大短路额定值 ¹⁴	65 kA RMS	
保护	内置反向馈电保护和保险丝 内部保险丝规格：额定值 400 A，预放电 52 kA ² s	

12. 支持 TN 和 TT 配电系统。不支持角 (线) 接地。

13. 仅适用于带上行 4 极断路器的双市电系统：安装输入线缆 (L1、L2、L3、N、PE) 的 N 连接。请参见 TN-S 双市电 4 极断路器的接地原理图。

14. 由额定值为 400 A (预放电为 52 kA²s) 的内部保险丝调节。

输出规格 (400 V)

UPS 额定值	120 kW	150 kW
电压 (V)	380/400/415	380/400/415
连接	4 线 (L1、L2、L3、N、PE)	
输出电压调节	对称负载 $\pm 1\%$ 非对称负载 $\pm 3\%$	
过载能力	150% , 1 分钟 (正常运行模式) 125% , 10 分钟 (正常运行模式) 125% , 1 分钟 (电池运行模式) 110% , 持续运行 (旁路运行模式) 1000% , 100 毫秒 (旁路运行模式)	
动态负载响应	$\pm 5\%$ (2 毫秒后) $\pm 1\%$ (50 毫秒后)	
输出功率因数	1	
额定输出电流 (A)	182/173/167	228/217/209
频率调节 (Hz)	50/60 Hz (与旁路同步) - 50/60 Hz $\pm 0.1\%$ (自由运行)	
同步跟踪速率 (Hz/s)	可编程至 0.25、0.5、1、2、4、6	
输出性能分类 (根据 IEC/ EN62040-3)	VFI-SS-111	
总谐波失真度 (THDU)	线性负载 $< 1\%$ 非线性负载 $< 5\%$	
负载峰值因数	2.5	
负载功率因数	从超前 0.7 到滞后 0.7, 无降容	

电池规格 (400 V)



小心触电、爆炸或电弧

储能装置保护：储能装置附近必须配备过流保护装置。

未按说明操作可能导致人身伤亡等严重后果。

UPS 额定值	120 kW	150 kW
充电功率/输出功率 (%) (0–40% 负载时) ¹⁵	80%	
充电功率/输出功率 (%) (100% 负载时)	20% ¹⁶	
最大充电功率 (0–40% 负载时) (kW) ¹⁵	96	120
最大充电功率 (100% 负载时) (kW)	24	30
额定电池电压 (VDC)	40-48 电池块：480-576	
额定浮充电压 (VDC)	40-48 电池块：545-654	
最大均充电压 (VDC)	720 (48 电池块)	
温度补偿 (每单体)	-3.3mV/°C/单体 (T ≥ 25 °C 时) — 0mV/°C/单体 (T < 25 °C 时)	
满负载时的放电终止电压 (VDC)	384	
满负载和额定电池电压时的电池电流 (A) ¹⁷ (A)	260	326
满负载和最小电池电压时的电池电流 (A) ¹⁷ (A)	326	407
纹波电流	< 5% C20 (5 分钟运行时间)	
电池测试	手动/自动 (可选)	
最大短路额定值	10 kA	

15. 数值基于 48 块电池。

16. 电压为 380 V，功率为 150 kW 时仅为 15%。

17. 数值基于 40 电池块。

建议的线缆规格 (400 V)

⚠️⚠️ 危险

小心触电、爆炸或电弧

所有布线均应遵守适用的国家/地区和/或电气标准。允许的最大线缆规格为 150 mm²。

未按说明操作可能导致人身伤亡等严重后果。

每个铜排的最大线缆连接数：输入/输出/旁路铜排为 2；DC 铜排为 4；N/PE 铜排为 6。

注：过流保护装置由其他厂家提供。

本手册中的线缆规格基于 IEC 60364-5-52 标准中的表 B.52.3 以及表 B.52.5，且须符合以下要求：

- 90°C 导线
- 环境温度为 30°C
- 使用铜导线或铝导线
- 安装方式 C

PE 线缆规格基于 IEC 60364-4-54 标准中的表 54.2。

如果室内环境温度超过 30°C，请根据 IEC 修正系数选择更高规格的导线。

注：此处的 DC 线缆规格仅为建议值。请始终遵照电池解决方案文档中有关 DC 线缆规格的具体说明，并确保 DC 线缆规格与电池断路器额定值相匹配。

UPS 额定值	120 kW		150 kW	
	铜	铝	铜	铝
输入 (mm ²)	95	120	120	150
输入 PE (mm ²)	50	70	70	95
旁路/输出 (mm ²)	70	95	95	120
旁路 PE/输出 PE (mm ²)	35	50	50	70
零线 (mm ²) ¹⁸	95	NA	120	NA
DC+/DC- ¹⁹	95	120	120	NA
DC PE (mm ²)	50	70	70	NA

18. 零线的规格应能够在非线性负载的谐波含量较高时处理 1.73 倍相电流。如果预计无谐波电流或谐波电流较低，零线规格可灵活确定，但不得低于相线。

19. DC 线缆规格按照 40 块电池确定。

建议的上游保护 (400 V)

注: 对于当地要求使用 4 极断路器的情形: 如果预计零线由于非线性负载原因可能需要承受强电流, 则断路器的额定值必须根据零线预计电流确定。

UPS 额定值	120 kW		150 kW	
	输入	旁路	输入	旁路
断路器类型	NSX250H TM250D (LV431670)	NSX250H TM200 (LV431671)	NSX400H Mic.L2 (LV432695)	NSX250H TM250 (LV431670)
In 设置/Io 设置	250	200	280	250
Ir 设置	250	200	1	250
Im 设置/Isd 设置	5 - 10 x In	5 - 10 x In	10	5 - 10 x In

扭矩规格

螺栓规格	扭矩
M4	1.7 Nm
M5	2.2 Nm
M6	5 Nm
M8	17.5 Nm
M10	30 Nm

物理参数

UPS 运输重量和尺寸

商业代码	重量 kg	高度 mm	宽度 mm	深度 mm
10-50 kW UPS 400 V	235	1680	640	990
60-100 kW UPS 400 V	275	1680	640	990
120-150 kW UPS 400 V	315	1680	640	990

UPS 重量和尺寸

商业代码	重量 kg	高度 mm	宽度 mm	深度 mm
10-50 kW UPS 400 V	210	1485	521	847
60-100 kW UPS 400 V	250	1485	521	847
120-150 kW UPS 400 V	290	1485	521	847

间距

注：这些间距仅适用于空气流通和维修通道。有关所在地区的其他要求，请遵守当地安全规范和标准。

注：所需的最小背面间距为 150 mm (5.91 in)。

UPS 正面视图

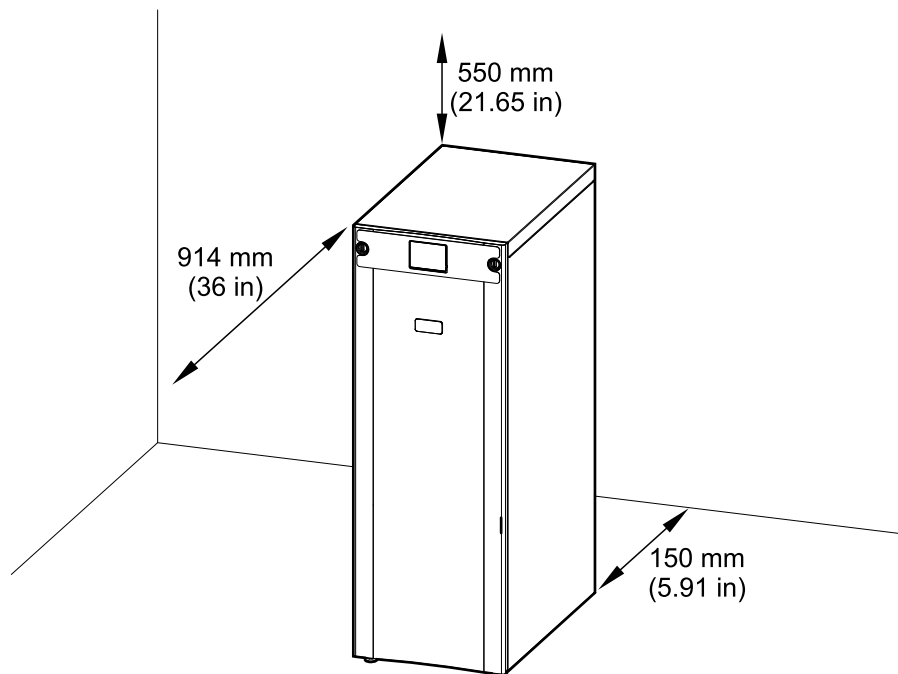

环境

	运行	贮存
温度	0 °C ~ 50 °C，其中温度高于 40 °C 时负载需降容。 ²⁰	-15 °C ~ 40 °C (带电池的系统)。 -25 °C ~ 55 °C (无电池的系统)。
相对湿度	0-95%，无冷凝	10-80%，无冷凝
海拔高度	设计运行海拔高度为 0-3000 米。 1000-3000 米： 低于 1000 米：1.000 低于 1500 米：0.975 低于 2000 米：0.950 低于 2500 米：0.925 低于 3000 米：0.900	
噪声 - 距离设备 1 米处	400 V：57 dB - 70% 负载时；65 dB - 100% 负载时	
保护级别	IP21	
颜色	RAL 9003，光泽度 85%	

400 V UPS 的散热 (BTU/hr)

20 kW UPS	正常运行模式			ECO 模式		
	380	400	415	380	400	415
电压 (V)						
25% 负载	1138	1030	1063	551	565	573
50% 负载	1498	1406	1446	641	629	641
75% 负载	1925	1757	1813	730	697	706
100% 负载	2321	2170	2208	791	779	776

20 kW UPS	E-变换			电池运行模式		
	380	400	415	380	400	415
电压 (V)						
25% 负载	777	900	835	1092	1092	1092
50% 负载	819	872	851	1467	1467	1467
75% 负载	847	897	887	1894	1894	1894
100% 负载	899	926	928	2320	2320	2320

30 kW UPS	正常运行模式			ECO 模式		
	380	400	415	380	400	415
电压 (V)						
25% 负载	1315	1211	1257	608	591	600
50% 负载	1925	1757	1813	730	697	706
75% 负载	2529	2385	2419	826	809	809
100% 负载	3357	3122	3192	952	925	939

30 kW UPS	E-变换			电池运行模式		
	380	400	415	380	400	415
电压 (V)						
25% 负载	791	868	835	1280	1280	1280
50% 负载	847	897	887	1894	1894	1894

20. 温度在 40 °C ~ 50 °C (104 °F ~ 122 °F) 之间时，额定负载功率应进行降容处理，标准为温度每升高 1 °C 负载应降低 2.5%。

30 kW UPS	E-变换			电池运行模式		
电压 (V)	380	400	415	380	400	415
75% 负载	926	939	945	2610	2610	2610
100% 负载	1006	1038	1026	3378	3378	3378

40 kW UPS	正常运行模式			ECO 模式		
电压 (V)	380	400	415	380	400	415
25% 负载	1498	1406	1446	641	629	641
50% 负载	2321	2170	2208	791	779	776
75% 负载	3357	3122	3192	952	925	939
100% 负载	4577	4333	4285	1120	1094	1086

40 kW UPS	E-变换			电池运行模式		
电压 (V)	380	400	415	380	400	415
25% 负载	819	872	852	1467	1467	1467
50% 负载	899	1268	928	2320	2320	2320
75% 负载	1006	1038	1026	3378	3378	3378
100% 负载	1123	1185	1144	4641	4641	4641

50 kW UPS	正常运行模式			ECO 模式		
电压 (V)	380	400	415	380	400	415
25% 负载	1726	1576	1619	689	669	668
50% 负载	2888	2624	2718	889	843	845
75% 负载	4294	3985	4026	1079	1059	1053
100% 负载	6268	5804	5673	1288	1247	1234

50 kW UPS	E-变换			电池运行模式		
电压 (V)	380	400	415	380	400	415
25% 负载	834	846	867	1663	1663	1663
50% 负载	952	965	970	2815	2815	2815
75% 负载	1088	1109	1113	4223	4223	4223
100% 负载	1261	1253	1256	5971	5971	5971

60 kW UPS	正常运行模式			ECO 模式		
电压 (V)	380	400	415	380	400	415
25% 负载	2357	2265	2253	914	918	901
50% 负载	3561	3364	3366	1163	1151	1106
75% 负载	4878	4608	4635	1420	1401	1357
100% 负载	6545	6150	6045	1702	1630	1605

60 kW UPS	E-变换			电池运行模式		
电压 (V)	380	400	415	380	400	415
25% 负载	1301	1352	1361	2457	2457	2457
50% 负载	1414	1459	1448	3685	3685	3685

60 kW UPS	E-变换			电池运行模式		
电压 (V)	380	400	415	380	400	415
75% 负载	1587	1567	1586	5067	5067	5067
100% 负载	1768	1783	1763	6756	6756	6756

80 kW UPS	正常运行模式			ECO 模式		
电压 (V)	380	400	415	380	400	415
25% 负载	2711	2622	2626	997	992	972
50% 负载	4378	4177	4187	1331	1303	1279
75% 负载	6545	6150	6045	1702	1630	1605
100% 负载	8964	8394	8104	1928	1860	1802

80 kW UPS	E-变换			电池运行模式		
电压 (V)	380	400	415	380	400	415
25% 负载	1328	1369	1382	2866	2866	2866
50% 负载	1497	1509	1537	4641	4641	4641
75% 负载	1768	1783	1763	6756	6756	6756
100% 负载	1962	1952	1931	9281	9281	9281

100 kW UPS	正常运行模式			ECO 模式		
电压 (V)	380	400	415	380	400	415
25% 负载	3129	2959	2988	1074	1064	1046
50% 负载	5438	5115	5090	1517	1497	1436
75% 负载	8179	7626	7466	1812	1761	1750
100% 负载	12004	11373	10752	1344	2269	2211

100 kW UPS	E-变换			电池运行模式		
电压 (V)	380	400	415	380	400	415
25% 负载	1370	1402	1424	3242	3242	3242
50% 负载	1635	1624	1669	5630	5630	5630
75% 负载	1938	1921	1884	8445	8445	8445
100% 负载	2392	2266	2272	11942	11942	11942

120 kW UPS	正常运行模式			ECO 模式		
电压 (V)	380	400	415	380	400	415
25% 负载	3852	3880	3880	1355	1344	1358
50% 负载	6261	6173	6091	1788	1744	1709
75% 负载	9329	8998	8773	2286	2228	2177
100% 负载	13127	12509	12103	2883	2740	2702

120 kW UPS	E-变换			电池运行模式		
电压 (V)	380	400	415	380	400	415
25% 负载	1699	1747	1781	NA	NA	NA
50% 负载	1931	1993	1982	NA	NA	NA

120 kW UPS	E-变换			电池运行模式		
电压 (V)	380	400	415	380	400	415
75% 负载	2269	2286	2259	NA	NA	NA
100% 负载	2696	2631	2600	NA	NA	NA

150 kW UPS	正常运行模式			ECO 模式		
电压 (V)	380	400	415	380	400	415
25% 负载	4374	4405	4398	1477	1437	1416
50% 负载	7647	7425	7340	2027	1955	1914
75% 负载	12079	11523	11185	2743	2607	2515
100% 负载	17992	16900	16197	3573	3381	3296

150 kW UPS	E-变换			电池运行模式		
电压 (V)	380	400	415	380	400	415
25% 负载	1733	1795	1832	NA	NA	NA
50% 负载	2122	2105	2116	NA	NA	NA
75% 负载	2610	2518	2518	NA	NA	NA
100% 负载	3313	3112	3040	NA	NA	NA

图纸

注: 全套综合图纸可从 www.schneider-electric.com 获得。

注: 这些图纸仅供参考 — 如有变更, 恕不另行通知。

20-50 kW 400 V UPS

DUAL MAINS

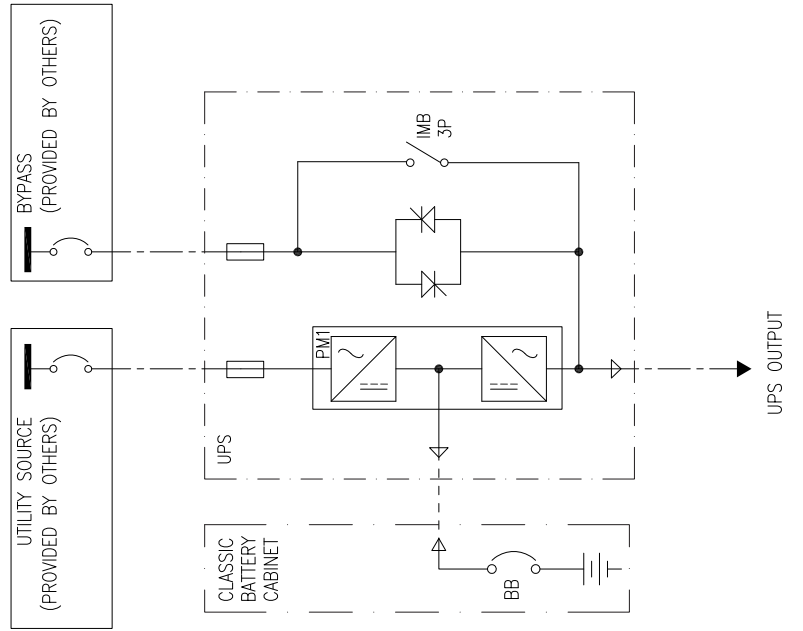

SINGLE MAINS

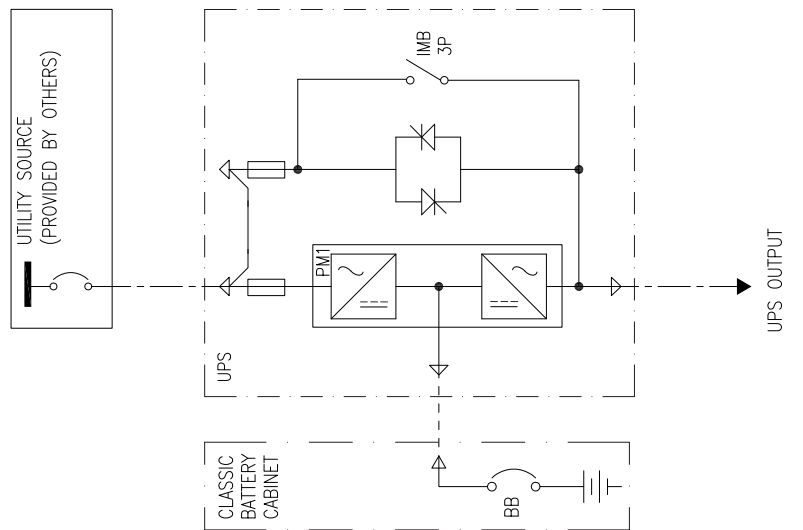

60-100 kW 400 V UPS

DUAL MAINS

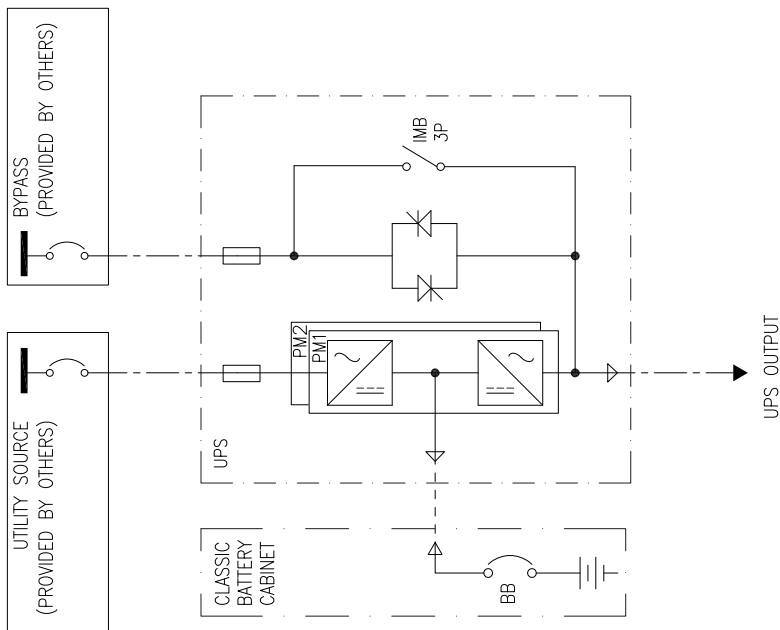

SINGLE MAINS

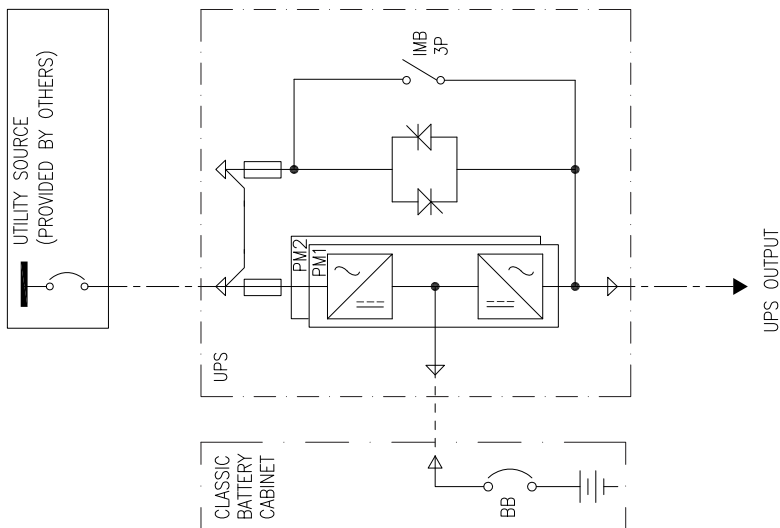

120-150 kW 400 V UPS

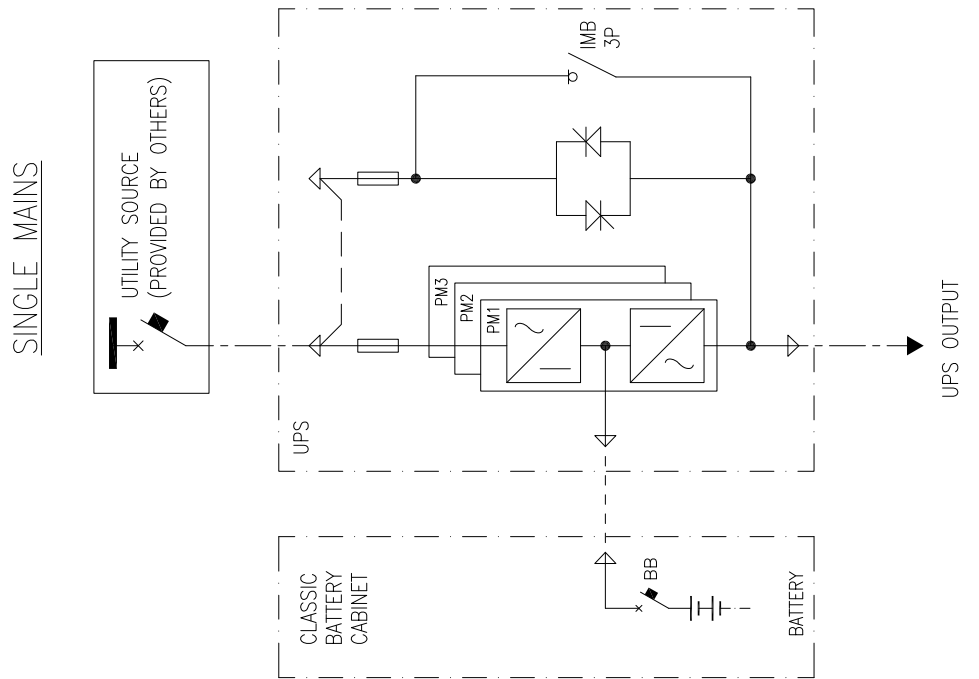
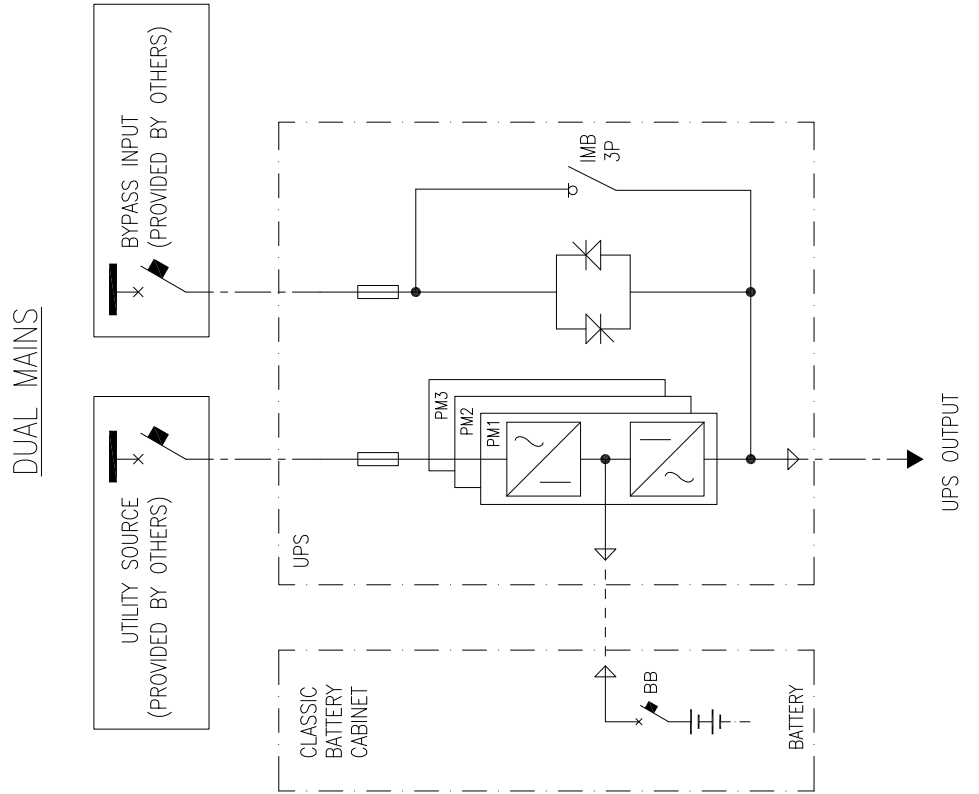

选项

配置选项

- 紧凑设计、高密度技术和模块化结构
- 单市电或双市电
- 多达 3+0 台 UPS 组成容量并机系统
- 多达 3+1 台 UPS 组成冗余并机系统
- 默认背部或底部线缆接入
- ECO 模式
- E-变换模式
- 兼容 EcoStruxure IT
- 兼容发电机
- 触屏 LCD

硬件选项

锂离子电池柜

包含锂离子电池和电池断路器的电池柜。

- 锂离子电池柜 (LIBATTSMGEIEC)

标准电池柜

包含电池和电池断路器的标准电池柜。

- 700 mm 宽标准电池柜 (GVSCBC7A、GVSCBC7B、GVSCBC7C)
- 1000 mm 宽标准电池柜 (GVSCBC10A、GVSCBC10B)

空电池柜

适用于第三方电池解决方案的空电池柜。需要电池断路器套件 (需另购)。

- 700 mm 宽空标准电池柜 (GVECB7)
- 1100 mm 宽空标准电池柜 (GVECB11)

电池断路器箱

适用于第三方电池解决方案的壁挂式电池断路器箱。

- 20-80 kW 电池断路器箱 (GVSBBB20K80H)
- 100-200 kW 电池断路器箱 (GVSBBB100K200H)

电池断路器套件

适用于空电池柜或第三方电池解决方案的电池断路器套件。

- 20-80 kW 电池断路器套件 (GVSBBK20K80H)
- 100-200 kW 电池断路器套件 (GVSBBK100K200H)

维修旁路面板

维修旁路面板用于在维修操作期间完全隔离 UPS。仅适用于单机 UPS 或 1+1 冗余并机系统。

- 10-20 kW 维修旁路面板 (GVSBPSU10K20H)
- 20-60 kW 维修旁路面板 (GVSBPSU20K60H)
- 80-120 kW 维修旁路面板 (GVSBPSU80K120H)
- 150 kW 维修旁路面板 (GVSBPSU150KH)

适用于两台 **UPS** 的并联维修旁路面板

维修旁路面板用于对并机系统中的两台 UPS 进行完全隔离。10-120 kW 1+1 冗余并机系统，20-240 kW 2+0 容量并机系统。

- 10-30 kW 维修旁路面板 (GVSBPAR10K30H)
- 40-50 kW 维修旁路面板 (GVSBPAR40K50H)
- 60-120 kW 维修旁路面板 (GVSBPAR60K120H)

辅助机柜

- 空辅助机柜 (GVEAC7)

可选安装套件

- 适用于 UPS 的抗震套件 (GVSOPT002)
- UPS 并机套件 (GVSOPT006)
- 适用于 UPS 的 IP22 套件 (GVSOPT026)

过滤网

- 过滤网套件 (GVSOPT001)

温度传感器

- 适用于第二个电池组的额外温度传感器 (0J-0M-1160)

选件重量和尺寸

注：以下所列选项并非适用于所有 UPS 型号。有关 UPS 型号，请参阅硬件选项列表。

维修旁路面板的运输重量和尺寸

商业代码	重量 kg	高度 mm ²¹	宽度 mm	深度 mm ²¹
GVSBPUSU10K20H	40	260	537	590
GVSBPUSU20K60H	35	830	800	1200
GVSBPUSU80K120H	50	950	800	1200
GVSBPUSU150KH	58	950	800	1200

维修旁路面板的重量和尺寸

商业代码	重量 kg	高度 mm	宽度 mm	深度 mm
GVSBPUSU10K20H	12	450	400	150
GVSBPUSU20K60H	25	600	550	220
GVSBPUSU80K120H	40	800	600	280
GVSBPUSU150KH	48	800	600	280

并联维修旁路面板的重量和尺寸

商业代码	重量 (kg)	高度 (mm)	宽度 (mm)	深度 (mm)
GVSBPAPAR10K30H	35	700	650	210
GVSBPAPAR40K50H	50	850	750	250
GVSBPAPAR60K120H	83	1000	900	280

并联维修旁路面板的运输重量和尺寸

商业代码	重量 (kg)	高度 ²² mm	宽度 (mm)	深度 ²² (mm)
GVSBPAPAR10K30H	55	460	800	1200
GVSBPAPAR40K50H	75	500	865	1200
GVSBPAPAR60K120H	113	565	1000	1200

电池断路器箱的运输重量和尺寸

商业代码	重量 (kg)	高度 (mm)	宽度 (mm)	深度 (mm)
GVSBBB20K80H	45	530	1220	840
GVSBBB100K200H	55	530	1220	840

电池断路器箱的重量和尺寸

商业代码	重量 (kg)	高度 (mm)	宽度 (mm)	深度 (mm)
GVSBBB20K80H	25	650	500	280
GVSBBB100K200H	35	800	500	280

21. 本产品采用水平位置包装，因此其高度和深度尺寸与产品本身不符。

22. 并联维修旁路面板采用水平位置包装，因此其高度和深度尺寸与产品本身不符。

标准电池柜的运输重量和尺寸

商业代码	重量 kg	高度 mm	宽度 mm	深度 mm
GVSCBC7A	600	1980	815	970
GVSCBC7B	768	1980	815	970
GVSCBC7C	940	1980	815	970
GVSCBC10A2	1300	1980	1130	970
GVSCBC10B2	1532	1980	1130	970

标准电池柜重量和尺寸

商业代码	重量 kg	高度 mm	宽度 mm	深度 mm
GVSCBC7A	580	1900	710	845
GVSCBC7B	748	1900	710	845
GVSCBC7C	920	1900	710	845
GVSCBC10A2	1280	1900	1010	845
GVSCBC10B2	1512	1900	1010	845

空电池柜的运输重量和尺寸

商业代码	重量 kg	高度 mm	宽度 mm	深度 mm
GVEBC7	205	2100	930	970
GVEBC11	250	2100	1330	970

空电池柜的重量和尺寸

商业代码	重量 kg	高度 mm	宽度 mm	深度 mm
GVEBC7	190	1970	700	850
GVEBC11	230	1970	1100	850

有限厂家质保

一年厂家质保

该“厂家有限质保声明”中所述的有限质保由施耐德电气提供，仅适用于您出于正常业务需要购买用于商业或工业用途的产品。

质保条款

施耐德电气保证，自产品启动运行之日（须由施耐德电气授权人员启动，且在施耐德电气发货日期起六个月内启动）起一年内，产品不会出现材料和工艺方面的缺陷。本质保范围包括对任何缺陷部件进行维修或更换，且不收取现场人工费和差旅费。如果产品不符合上述质保标准，则可依据本质保条款对缺陷部件进行维修或更换（由施耐德电气酌情决定），时间为自发货日期起一年内。对于施耐德电气制冷解决方案，本质保不包括电路断路器重置、制冷剂损失、消耗性材料或预防性维护项目。对缺陷产品或部件进行维修或更换并不会延长原来的质保期。本质保中所使用的部件可能是新品，也可能是工厂翻新品。

不可转让质保

此质保仅适用于第一个购买本文中指定的施耐德电气产品的个人、企业、团体或公司（统称为“您”或“您的”）。未经施耐德电气事先书面同意，本质保不得转让或让渡。

质保的转让

施耐德电气将把施耐德电气产品组件的制造商和供应商所作出的任何可转让质保全部转让给您。这些质保均按“原样”转让，施耐德电气对这些质保的有效性或范围不作任何说明，对制造商或供应商作出的任何保证概不承担任何责任，亦不将本质保的任何条款扩展至这些组件。

图解、说明

施耐德电气依据本文所列的质保期和质保条款保证如下：施耐德产品将严格遵守施耐德电气正式发布规格中所含的说明或由施耐德电气认证或通过合同认可的图解（如适用，统称为“规格”）。您理解并同意，任何规格并非性能保证，也非对特定用途的适用性保证。

免责条款

若经测试和检测表明所谓的产品缺陷根本不存在，或该缺陷由于最终用户或任何第三方的误用、疏忽、不当安装或测试而引起，则施耐德电气概不承担质保义务。如属下列情况，施耐德电气亦不承担质保义务：未经授权擅自修理或修改错误或不当的电压或连接，现场操作条件不适当，腐蚀性环境，由非施耐德电气指定人员进行修理、安装及启动，更改位置或操作用途，暴露于自然环境，天灾，火灾，失窃，或不依照施耐德电气建议或规范进行安装，或更改、污损、去除施耐德电气序列号，或进行其他超出预期使用范围的操作。

对于根据本协议及其相关条款销售、维修或供应的产品，施耐德电气不提供任何明示或暗示的基于法律或其他形式的保证。对于任何特定用途下的适销性、满意度和适用性，施耐德电气也不提供任何暗示保证。施耐德电气如果提供任何与产品相关的技术或其它建议或服务，并不表示会因而夸大、缩减或影响施耐德电气明示的质保，也不代表会由此产生任何责任或义务。上述质保和赔偿具有排他性，并取代所有其他质保和赔偿。上述质保构成了施耐德电气的唯一责任，也是对违反质保行

为进行的唯一赔偿。施耐德电气的质保仅适用于本产品购买者，而不包括任何第三方。

施耐德电气及其高管、董事、子公司或员工不对使用、修理或安装产品过程中发生的任何间接的、特殊的、后果性或惩罚性的损害赔偿承担责任，不论此类损害赔偿是否来自于合同或民事侵权，是否属于过错、疏忽或严格责任，或者施耐德电气是否已预先被告知可能会出现此类损害赔偿。特别是，施耐德电气不承担任何费用责任，例如利润或收入损失、设备损坏、设备无法使用、软件损坏、数据丢失、替代物成本、第三方索赔或其它方面费用。

施耐德电气的任何销售人员、员工或代理商均无权对本质保进行任何增补或修改。如有必要，本质保条款将仅以书面形式进行修改，且须由施耐德电气高管和法务部门签署。

质保索赔

提出质保索赔的客户可以通过施耐德电气网站 <http://www.schneider-electric.com> 访问施耐德电气全球客户支持网络。请从国家/地区下拉菜单中选择您所在的国家/地区。打开网页顶部的支持选项卡可获取您所在地区的客户支持联系信息。

施耐德电气
35 rue Joseph Monier
92500 Rueil Malmaison
France

+ 33 (0) 1 41 29 70 00



由于各种标准、规范和设计不时变更，请索取对本出版物中给出的信息的确认。

©2019 – 2019 施耐德电气. 版权所有

990-91141C-037